

ПРОГРАММА
МОНИТОРИНГА ДЕТСКОГО РАЗВИТИЯ
2-7 лет

Составлена на основе инструментария, разработанного Федеральным институтом педагогических измерений и апробированного на базе ДОО города Балашова Саратовской области

Авторы-составители:

Родькина Е.В. - заместитель заведующего по воспитательно-образовательной работе Муниципального дошкольного образовательного учреждения «Детский сад комбинированного вида «Ландыш» города Балашова Саратовской области
Блатина С.И. - заместитель заведующего по воспитательно-образовательной работе Муниципального дошкольного образовательного учреждения «Детский сад комбинированного вида «Росинка» города Балашова Саратовской области

Балашов
2016

СОДЕРЖАНИЕ

1.	Пояснительная записка	3
2.	Алгоритм работы с диагностическим инструментарием	9
3.	Медико-педагогическая часть	14
4.	Диагностический инструментарий для детей 2 лет	32
5.	Диагностический инструментарий для детей 3 лет	37
6.	Диагностический инструментарий для детей 4 лет	44
7.	Диагностический инструментарий для детей 5 лет	59
8.	Диагностический инструментарий для детей 6 лет	76
9.	Диагностический инструментарий для детей 7 лет	92

ПОЯСНИТЕЛЬНАЯ ЗАПИСКА

Главная цель педагогической диагностики - получить оперативные данные о текущем реальном состоянии и тенденциях изменения объекта диагностирования. Это не столько изучение детей, сколько раскрытие ресурсов образовательной деятельности и эффективности их использования в конкретной дошкольной образовательной организации.

Задача педагогической диагностики - получить наиболее полную информацию об индивидуальных особенностях развития детей, на основании которой могут быть разработаны рекомендации по совершенствованию образовательной деятельности.

Согласно ФГОС ДО, результаты педагогической диагностики (мониторинга) могут быть использованы исключительно для решения следующих образовательных задач: во-первых, индивидуализации образования (в том числе поддержка ребенка, построение его образовательной траектории или профессиональной коррекции особенностей его развития); во-вторых, оптимизации работы с группой детей.

В данных требованиях ФГОС ДО раскрываются функции педагогической диагностики, а именно:

- **диагностико - аналитическая:** выявление причинно-следственных связей в образовательной деятельности между созданными образовательными условиями и эффективностью педагогического воздействия;
- **экспертно-оценочная:** изучение уровня профессиональной компетентности педагога;
- **регулирующая:** создание объективной основы для изменения условий образовательной деятельности, поиска ресурсов для удовлетворения индивидуальных образовательных потребностей детей;

Предмет педагогической диагностики составляет индивидуальное развитие детей, характеризующееся такими личностными особенностями, которые определяют их индивидуальные потребности и ориентируют педагога на индивидуализацию образовательной деятельности с детьми.

Принципами педагогической диагностики выступают:

- принцип последовательности и преемственности, который проявляется в изучении ребенка на разных этапах его взросления, на основе чего создается представление о целостной картине его индивидуального развития в период получения дошкольного образования;
- принцип доступности диагностических методик и процедур для применения образовательной деятельности без разрушения ее «естественной ткани взаимоотношений» педагога и ребенка;
- принцип прогностичности, предполагающий получение данных, раскрывающих «зону ближайшего развития» ребенка.

В качестве основного метода, наиболее органично вписывающегося в образовательную деятельность в условиях ДОО, является включенное наблюдение, которое может дополняться педагогом изучением продуктов деятельности детей, свободными беседами с детьми, анкетированием и интервьюированием родителей как экспертов в отношении особенностей их ребенка.

Наблюдение осуществляется педагогом повседневно, во всех образовательных ситуациях, попутно с выполнением иных профессиональных функций. Подобное

наблюдение за ребенком педагог осуществляет в естественно возникающих образовательных ситуациях: в группе, на прогулке, во время прихода в детский сад и ухода из него. Обязательным условием успешного проведения педагогической диагностики является отсутствие противопоставления повседневного педагогического общения с ребенком и диагностического общения.

Для осуществления включенного педагогического наблюдения педагогу необходимо обладать педагогической зоркостью, то есть отдавать себе отчет в том, что он может и должен заметить в проявлениях развития детей. Прежде чем наблюдать, необходимо изучить те показатели, которые характеризуют разные уровни эффективности педагогических воздействий по каждой образовательной области и ее содержательным направлениям.

Педагогическая диагностика проводится во всех возрастных группах 2 раза в год - в начале года и в конце. На основании полученных результатов, в начале учебного года педагоги проектируют образовательную деятельность с детьми каждой возрастной группы, а также планируют индивидуальную работу по образовательным областям с теми детьми, которые требуют особой педагогической поддержки. В середине учебного года педагогическая диагностика проводится только с детьми «групп риска». В конце учебного года организуется итоговая диагностика. Проводится сравнительный анализ результатов на начало и конец учебного года, показывающий эффективность педагогических воздействий, определяется основа для конструирования образовательного процесса на новый учебный год, а также для организации методической работы с педагогами.

Процедура педагогической диагностики позволяет:

- Изучить показатели уровней эффективности педагогических воздействий по образовательным областям и направлениям их реализации.
- Соотнести свои наблюдения и определить эффективность педагогических воздействий по образовательным областям в отношении каждого ребенка. Данные по группе детей систематизируют и отражают в интегральных данных.
- Разработать рекомендации по совершенствованию образовательной деятельности в направлении ее индивидуализации как с конкретными детьми, так и с группой в целом

В процессе диагностики педагогами заполняются карты развития на каждого воспитанника.

- Показатель развития складывается из данных наблюдений педагога и результата выполнения самим ребёнком диагностических заданий. К данной части карты прилагаются образцы наглядного материала для диагностических заданий, а также рекомендации по отбору наглядного материала из имеющегося в ДОО.

Таким образом, предлагаемая диагностика является некоторой ретроспективой наблюдения педагога за ребенком (в различных видах деятельности, в процессе режимных моментов и т.д.) и результатом ряда диагностических проб, каждая из которых позволяет отследить несколько параметров.

План мониторинга

№	Этапы мониторинга	Содержание	Сроки	Ответственный
	Подготовительный	Изучение и анализ нормативно-правовых документов, регламентирующих проведение мониторинга достижения детьми планируемых результатов освоения программы; Анализ имеющихся данных, условий и факторов, постановка цели, определение объекта, установление сроков, формирование экспертных групп, изучение необходимых материалов	По положению ДОУ	Зам. Заведующего по ВОР
	Организационный	Проведение организационных мероприятий, распределение обязанностей между специалистами в соответствии с положением о рабочей группе мониторинга	По положению ДОУ	Зам. Заведующего по ВОР
	Диагностический	Сбор информации по интересующей проблеме, изучение документации образовательного учреждения; наблюдение (в том числе включенное) за поведением и деятельностью детей в соответствии с выделенными параметрами в течение всего образовательного периода; проведение специального обследования детей с	По положению ДОУ	Педагоги Учреждения Старшая медсестра

		помощью диагностических заданий и анализа продуктов детской деятельности, дополняющего наблюдение;		
	Аналитический	заполнение карт развития ребенка Систематизация, обработка и анализ полученной информации, сопоставление результатов, формулирование выводов	По положению ДОУ	Педагоги Учреждения
	Итоговый	Составление прогнозов, выработка предложений и рекомендаций для понятия управленческого решения, определение сроков выполнения рекомендаций. Архивация материалов	По положению ДОУ	Заместитель заведующего по ВОР, Педагоги Учреждения, Старшая медсестра

Применение инструментов

Диагностические пробы выполняются с ребенком индивидуально в свободное время, и соответственно на них распространяются все требования к диагностическому обследованию детей дошкольного возраста. Желательно проводить эту работу в первой половине дня (рекомендуемые дни: вторник, среда, четверг). Нецелесообразно диагностировать ребенка, который только что пришел после болезни, находится в сложной жизненной ситуации (переезд, развод родителей, смерть близких родственников и т.д.) или по невыявленным причинам нетипично себя ведет (возбужден, капризен, раздражителен и т.д.). В данном случае обследование стоит перенести. Для выполнения диагностических заданий необходимо выбрать такое место, чтобы ребенок не отвлекался и мог сосредоточиться.

Карта развития заполняется совместно двумя педагогами, работающими в группе, и представляет собой их согласованную оценку поведения, деятельности, осведомленности ребенка. Заполнение карты не требует присутствия ребенка.

Частота проявлений используемых характеристик в карте развития по каждой образовательной области фиксируется в словесной (опосредованной) форме:

- **не сформирован;**
- **находится в стадии формирования;**
- **сформирован.**

Система расчетов показателей сформированности ключевых характеристик развития ребенка

Частота проявлений используемых характеристик:

Варианты ответов:

сформирован (условное обозначение: 2) - Проявляющаяся характеристика считается устойчиво сформированной, не зависит от особенностей ситуации, присутствия или отсутствия взрослого, других детей, настроения ребенка, успешности или не успешности предыдущей деятельности и т. д.

Находится в стадии формирования (условное обозначение: 1) - Характеристика предполагает периодическое проявление, зависящее от особенностей ситуации, наличия контроля со стороны взрослого, настроения ребенка и т. д.

Не сформирован (условное обозначение: 0) - Данная характеристика не сформирована, а ее появление носит случайный характер.

Формула вычисления сформированности показателя

$$\frac{\text{Количество выборов по степени сформированности показателя} \times 100}{\text{Количество максимально возможных выборов по степени сформированности показателя}} = \% \text{ сформированности показателя}$$

Результат маркируется цветом:

- Ключевые характеристики сформированы – **зеленый цвет**,
- Ключевые характеристики находятся в стадии формирования – **желтый цвет**,
- Ключевые характеристики не сформированы – **красный цвет**,

Результаты диагностики не всегда являются показателями успешной или неуспешной образовательной работы педагога с ребенком (следует учитывать значительное число факторов, влияющих на результат: состояние здоровья ребенка, степень благополучия семейной ситуации, длительность пребывания в ДОО и др.).

При интерпретации результатов необходимо учитывать разнообразные факторы, влияющие на развитие и общий результат ребенка и определять пути повышения эффективности образовательной работы (методов, форм, средств и др.) с конкретным ребенком.

Инструменты для фиксации оценки индивидуального развития ребенка могут быть использованы в ряде ситуаций:

- для проведения диагностических исследований в ДОО: при системном использовании инструментарий позволит выявить степень эффективности взаимодействия педагога и ребенка в рамках образовательного процесса, индивидуализировать работу с ребенком с целью улучшения освоения им основной общеобразовательной программы дошкольного образования;

- для проведения диагностики развития ребенка по запросу родителей, желающих получить диагностическую помощь (например, в ситуации получения детьми семейного образования);

Инструменты для фиксации индивидуального развития ребенка

– **НЕ используются** для проведения каких-либо аттестационных процедур (в соответствии со ст. 64 Федерального закона от 29 декабря 2012 г. N 273-ФЗ «Об образовании в Российской Федерации»: «освоение образовательных программ дошкольного образования не сопровождается проведением промежуточных аттестаций и итоговой аттестации обучающихся»);

– **НЕ применимы** в целях государственной аккредитации образовательной деятельности дошкольных образовательных организаций;

– **НЕ применимы** к обучающимся с ограниченными возможностями здоровья (с задержкой психического развития и различными формами умственной отсталости)

АЛГОРИТМ РАБОТЫ С ДИАГНОСТИЧЕСКИМ ИНСТРУМЕНТАРИЕМ

Заполнение индивидуальной карты развития

1. Войти в Диагностику (возраст) – Обоснование

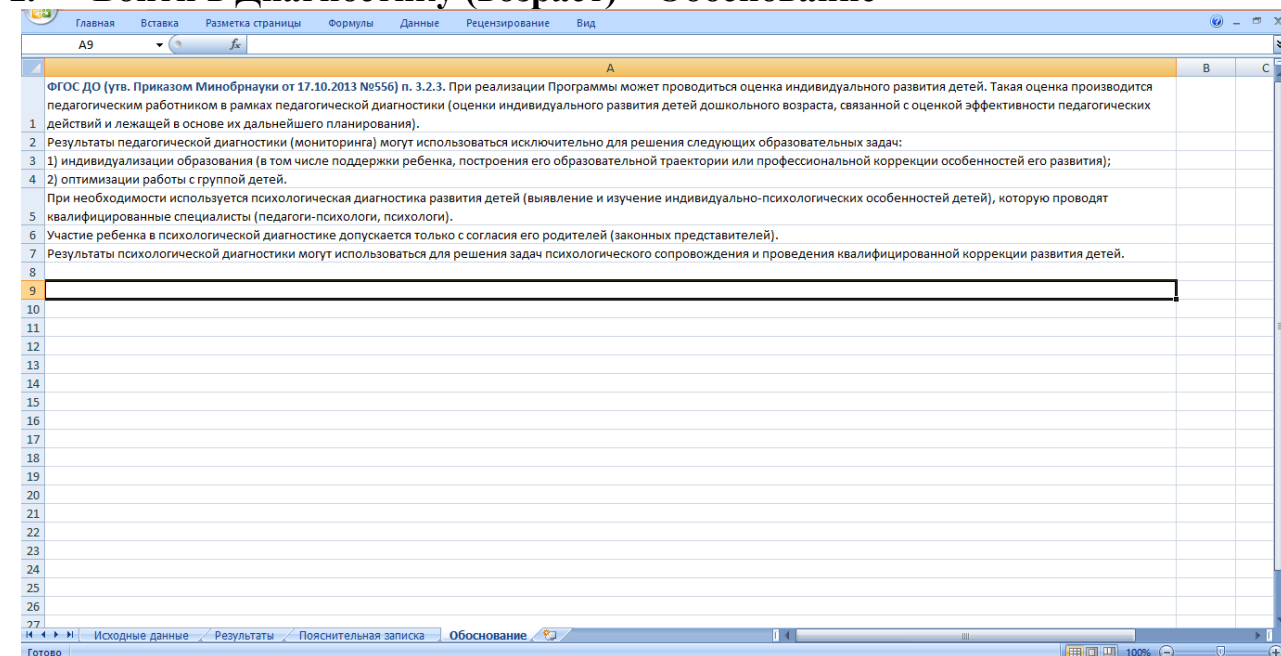

2. Перейти на Лист «Пояснительная записка», внимательно прочитав её, чтобы верно выполнять заполнение Карты наблюдений

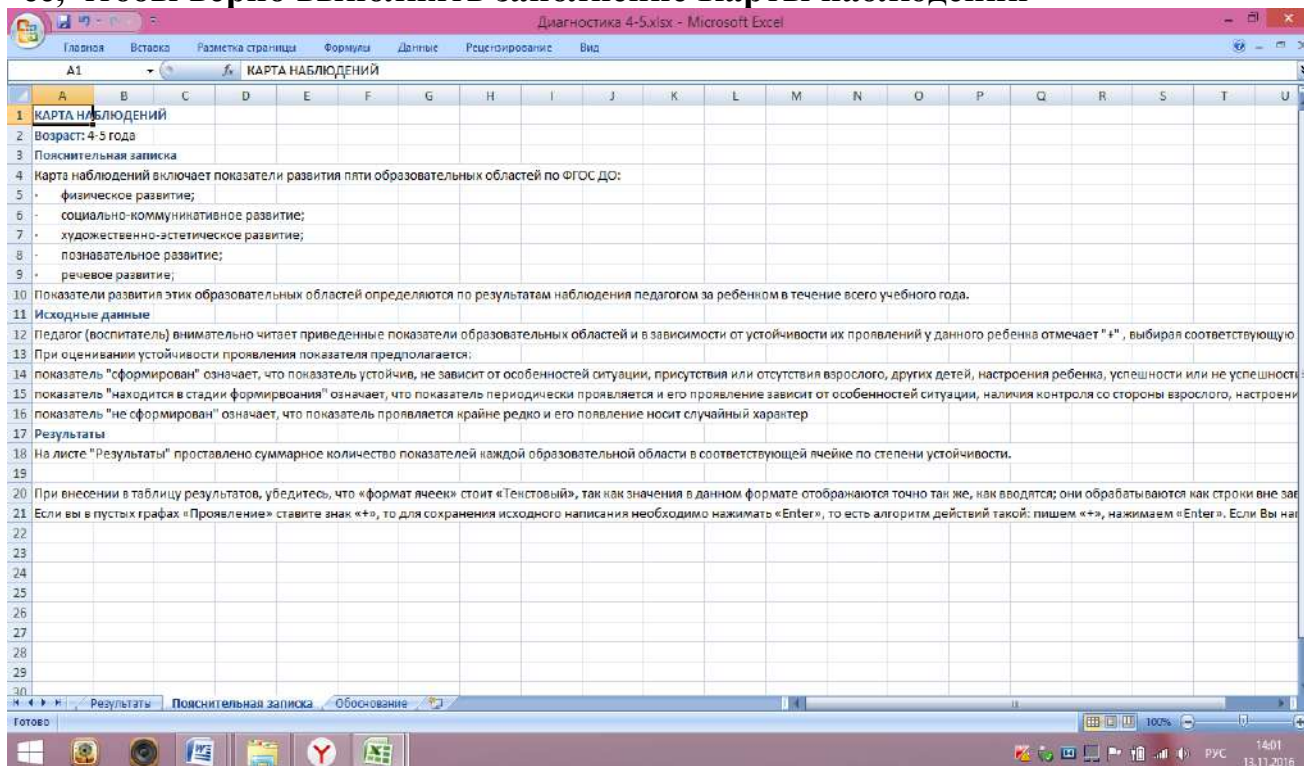

3. Перейти на Лист «Исходные данные»

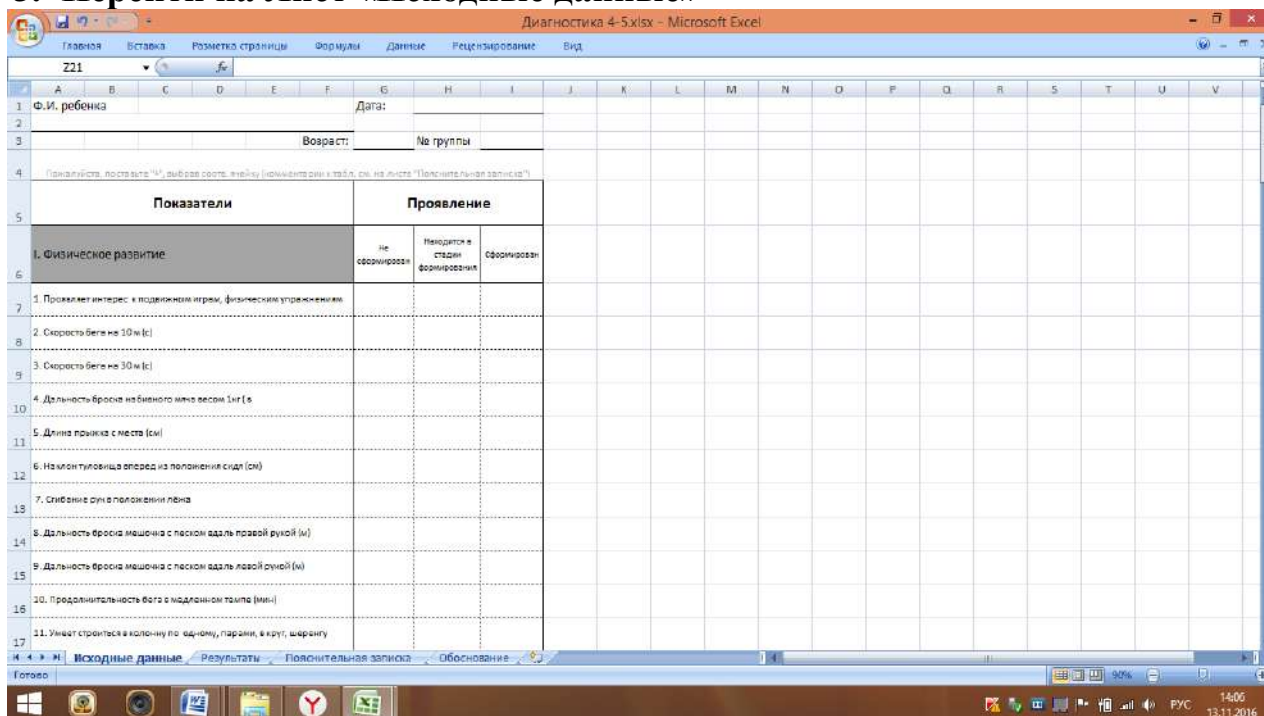

Заполнить верхние строки (Ф.И. ребенка, Дата, возраст, наименование группы)

4. Напротив каждого показателя выбрать и отметить степень его проявления. Например

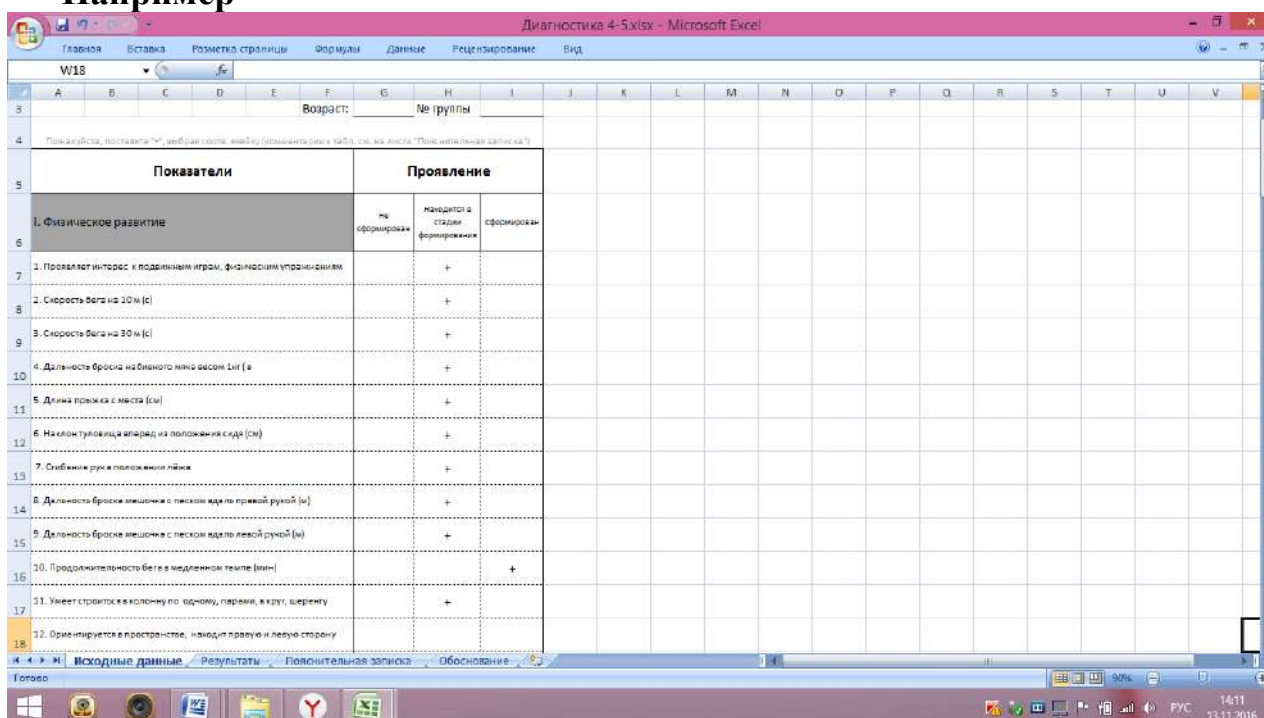

5. После того, как все показатели будут охарактеризованы, перейти на Лист «Результаты»

Образовательные области	Не сформирован	Находится в стадии формирования	Сформирован
I. Физическое развитие	0	10	1
II. Социально-коммуникативное развитие	0	0	0
III. Художественно-эстетическое развитие	0	0	0
IV. Познавательное развитие	0	0	0
V. Речевое развитие	0	0	0
VI. Игровая деятельность	0	0	0

6. Затем сохранить данный файл, присвоив ему в качестве имени - фамилию диагностируемого ребенка

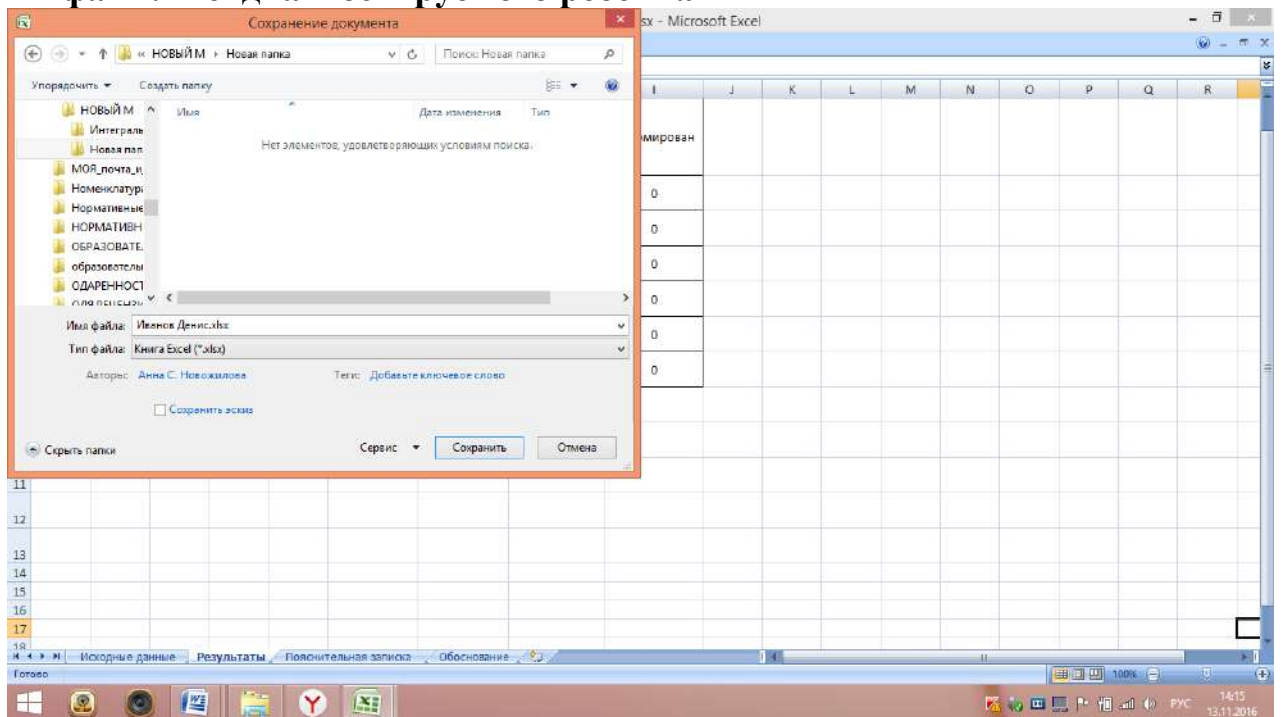

Таким образом заполнить карты на всех воспитанников группы, сохранив их в одной папке

7. Для получения обобщенных данных по группе войти в папку «Интегральные данные», выбрать необходимый возраст

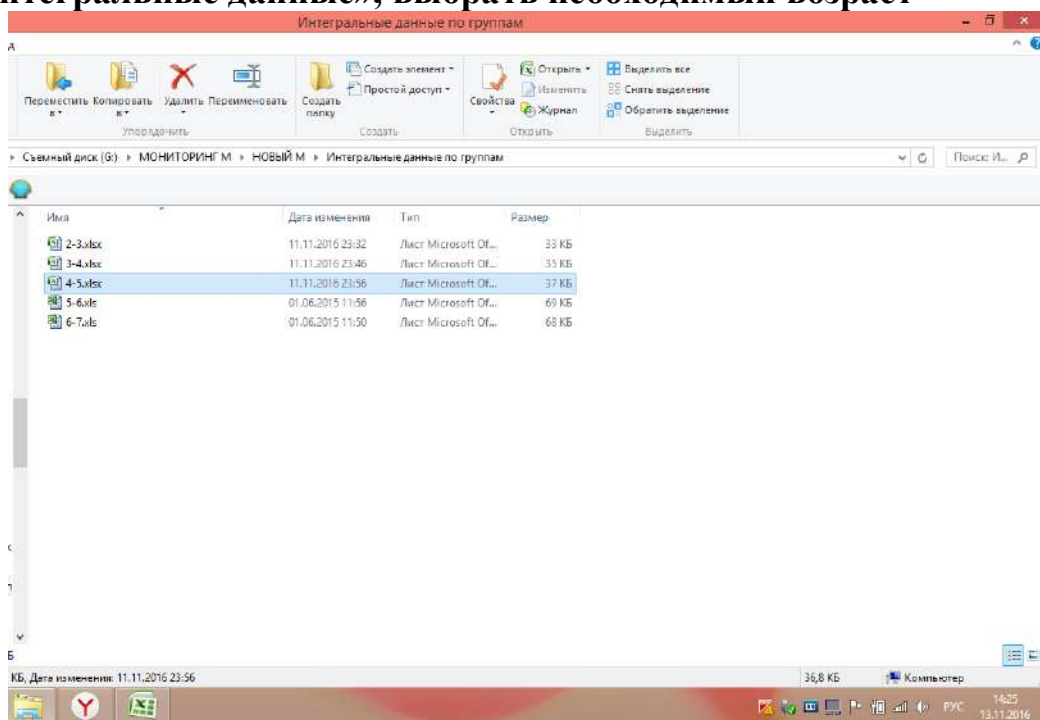

8. Открыв нужный возраст в нижней части выбрать одну из 5 образовательных областей для заполнения

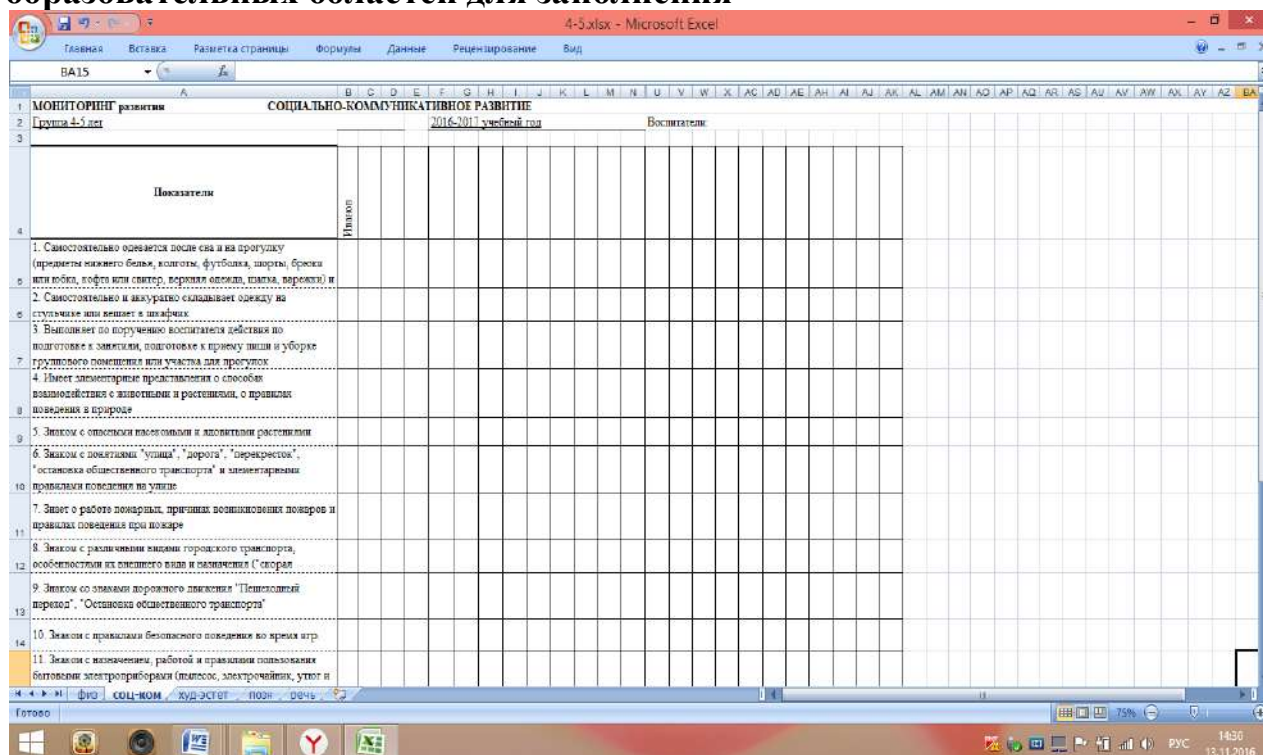

В верхнюю часть таблицы внести фамилии и имена воспитанников группы. Напротив каждого показателя и фамилии ребенка поставить соответствующий балл

18	14. Стремится рассказать сверстнику об интересном событии																			
19	15. Проявляет личное отношение к соблюдению/нарушению моральных норм																			
20	16. Вступает в игровое взаимодействие со сверстниками. Используя речь, договариваясь о теме игры, распределении																			
21																				
22	Не сформирован	0																		
23	Находится в стадии формирования	1																		
24	Сформирован	2																		
25																				
26																				

Таким образом заполнить каждую образовательную область. Файл закрыть, присвоив ему при сохранении наименование группы.

МЕДИКО-ПЕДАГОГИЧЕСКАЯ ЧАСТЬ

(возраст ребенка от 3 лет 6 мес. До 7 лет 5 мес.)

Инструкция по проведению оценивания

Тестирование проводится в целях определения физического развития детей в возрасте от 4 до 6 лет.

Медицинский контроль за организацией физического воспитания детей в ДОО осуществляет медицинская сестра. Если в штате ДОО есть ставка врача (а таких ДОО очень мало), то разрешение на тестирование физической подготовленности (ФП) детей дает врач. Если ДОО курирует врач из поликлиники, то разрешение на тестирование ФП дает медицинская сестра на основании врачебного заключения о состоянии здоровья ребенка и рекомендаций к занятиям физической культурой, а также с учетом самочувствия на момент тестирования.

Полученные в ходе диагностики данные интерпретируются в карте развития в формулировках: *сформирован, не сформирован, находится в стадии формирования.*

Методы измерения	Показатели	Оценка	Возраст	Время проведения	Исполнители
1. Антропометрия	Рост: Мальчики Девочки	Приложение 1	4–7 лет	В начале образовательного периода (сентябрь) и в конце (апрель-май)	Медсестра (измерение), врач (оценка)
	Вес: Мальчики Девочки	Приложение 1	4–7 лет	В начале образовательного периода (сентябрь) и в конце (апрель-май)	Медсестра (измерение), врач (оценка)

2. Спирометрия ¹	Жизненная емкость легких (ЖЕЛ) (мл)	Приложение 2	4–7 лет	В начале образовательного периода (сентябрь) и в конце (апрель-май)	Медсестра
3. Динамометрия ¹	Мышечная сила правой и левой кисти (кг)	Приложение 2	4–7 лет	В начале образовательного периода (сентябрь) и в конце (апрель-май)	Педагог
4. Выбор двигательных заданий, определяющих уровень развития физических качеств. (Индивидуальный подход к выбору двигательных заданий с учетом медицинских рекомендаций)	Уровень развития физических качеств	Приложение 3	4–7 лет	В начале образовательного периода (сентябрь) и в конце (апрель-май)	Педагог, зам. заведующей медсестра, врач
5. Выбор двигательных заданий, определяющих сформированность необходимых навыков и умений	Ходьба, бег, прыжки, лазание, ползание, равновесие, метание, ловля мяча, спортивные упражнения ²	Соответствие возрастным требованиям, замедленное или ускоренное развитие	4–6 лет	В конце образовательного периода (апрель-май). По индивидуальным показаниям – в начале образовательного	Педагог, медсестра, врач

¹ Этот тест можно исключить из мониторинга, при отсутствии измерительного прибора или невозможности приобрести его.

				ного периода	
6. Шагометрия ¹	Объем двигательной активности за полный день пребывания в детском саду	Приложение 4	4–7 лет	В течение года в каждой группе (по плану)	Педагоги, зам. зав. (ст. воспитатель)
7. Анализ острой заболеваемости (ОРЗ) детей за год	Кратность заболевания	Приложение 5	4–7 лет	В начале образовательного периода (сентябрь) и в конце (апрель-май)	Медсестра (расчет показателей), врач анализ данных)
	Инфекционный индекс (ИИ)				
8. Зубная формула	Количество постоянных зубов	Приложение 6	С 5,5 лет	В начале образовательного периода (сентябрь) и в конце (апрель-май)	Медсестра

¹ Этот тест можно исключить из мониторинга при отсутствии прибора «Шагомера» или невозможности приобрести его.

² Комплекс упражнений в соответствии с образовательной программой ДОО

Определение биологического возраста ребенка

Оценка развития ребенка и его функциональных возможностей должна проводиться строго по возрасту. Возрастные группы формируются в соответствии с правилами, принятыми в медицинской практике:

возрасту 4 года соответствуют дети от 3 лет 6 мес. до 4 лет 5 мес.;

возрасту 5 лет соответствуют дети от 4 лет 6 мес. до 5 лет 5 мес.;

возрасту 6 лет соответствуют дети от 5 лет 6 мес. до 6 лет 5 мес.;

Определение физического развития детей по антропометрическим показателям

Таблицы для индивидуальной оценки физического развития (см. приложение 1) составлены на основе региональных стандартов общепринятым методом регрессионного анализа, устанавливающего для конкретных вариантов длины тела диапазон нормальных колебаний массы тела в каждой возрастно-половой группе детей. При оценке физического развития в соответствующей полу и возрасту ребенка таблице находят его рост, затем строго по горизонтальной строке – соответствующий данному росту диапазон нормы массы тела. В зависимости от того, попадает ли фактическое значение массы тела в данный диапазон, окажется ниже минимальной или выше максимальной его границы, определяется физическое развитие ребенка.

Использование данных таблиц позволяет определить варианты физического развития детей:

1. Нормальное физическое развитие (масса тела в пределах соответствующего диапазона относительно роста).

2. Отклонения в физическом развитии:

- дефицит массы тела (масса тела меньше значений минимального предела нормы относительно роста);
- избыток массы тела (масса тела больше значений максимального предела нормы относительно роста);
- низкий рост (варианты роста меньше указанных в приложении 1).

Приложение 1

Антропометрические показатели физического развития детей

Границы нормы массы тела (веса) при разном росте¹

Возраст 4 года

Вариант роста	Мальчики		Девочки	
	Рост (в см)	Вес (в кг)	Рост (в см)	Вес (в кг)

¹Дети с весом ниже минимальных границ веса (дефицит веса) подлежат наблюдению педиатром.

Ниже среднего	94 ³	12,8 — 16,6	93 ³	12,4 — 16,7
	95	13,1 — 16,9	94	12,7 — 17,0
	96	13,5 — 17,3	95	13,0 — 17,3
	97	13,8 — 17,6	96	13,3 — 17,6
	98	14,2 — 18,0	97	13,6 — 17,9
Средний	99	14,5 — 18,3	98	13,9 — 18,2
	100	14,8 — 18,6	99	14,2 — 18,5
	101	15,2 — 19,0	100	14,5 — 18,8
	102	15,5 — 19,3	101	14,8 — 19,1
	103	15,9 — 19,7	102	15,1 — 19,4
	104	16,2 — 20,0	103	15,4 — 19,7
	105	16,6 — 20,4	104	15,7 — 20,0
	106	16,9 — 20,7	105	16,0 — 20,3
	107	17,2 — 21,0	106	16,3 — 20,6
	108	17,6 — 21,4	107	16,6 — 20,9
	109	17,9 — 21,7	108	16,9 — 21,2
		109	17,2 — 21,5	
Выше среднего	110	18,2 — 22,0	110	17,5 — 21,8
	111	18,6 — 22,4	111	17,8 — 22,1
	112	18,9 — 22,7	112	18,1 — 22,4
	113	19,3 — 23,1	113	18,4 — 22,7
	114	19,6 — 23,4	114	18,7 — 23,0
Высокий	115	19,9 — 23,7	115	19,0 — 23,3
	116	20,3 — 24,1	116	19,3 — 23,6
	117	20,6 — 24,4	117	19,6 — 23,9
	118	21,0 — 24,8	118	19,9 — 24,2
	119	21,3 — 25,1	119	20,2 — 24,5

³Дети с ростом ниже минимальных границ роста направляются к эндокринологу, так как возможна общая задержка физического развития.

Дети с весом, превышающим самые высокие показатели массы тела (избыток веса), направляются к эндокринологу, так как возможно ожирение.

Возраст 5 лет

Вариант роста	Мальчики		Девочки	
	Рост (в см)	Вес (в кг)	Рост (в см)	Вес (в кг)
Ниже среднего	100 ¹	14,4 — 19,5	97 ¹	13,4 — 19,4
	101	14,7 — 19,8	98	13,8 — 19,8
	102	15,1 — 20,2	99	14,2 — 20,2
	103	15,4 — 20,5	100	14,6 — 20,6
	104	15,7 — 20,8	101	15,0 — 21,0
	105	16,1 — 21,2		
Средний	106	16,4 — 21,5	102	15,4 — 21,4
	107	16,7 — 21,8	103	15,8 — 21,8
	108	17,0 — 22,1	104	16,2 — 22,2
	109	17,4 — 22,5	105	16,6 — 22,6
	110	17,7 — 22,8	106	17,0 — 23,0
	111	18,0 — 23,1	107	17,4 — 23,4
	112	18,4 — 23,5	108	17,8 — 23,8
	113	18,7 — 23,8	109	18,2 — 24,2
	114	19,0 — 24,1	110	18,6 — 24,6
	115	19,4 — 24,5	111	19,0 — 25,0
	116	19,7 — 24,8		
Выше среднего	117	20,0 — 25,1	112	19,4 — 25,4
	118	20,3 — 25,4	113	19,8 — 25,8
	119	20,7 — 25,8	114	20,2 — 26,2
	120	21,0 — 26,1	115	20,6 — 26,6
	121	21,3 — 26,4	116	21,0 — 27,0
	122	21,7 — 26,8		
Высокий	123	22,0 — 27,1	117	21,4 — 27,4
	124	22,3 — 27,4	118	21,8 — 27,8
	125	22,7 — 27,8	119	22,2 — 28,2
	126	23,0 — 28,1	120	22,6 — 28,6
	127	23,3 — 28,4	121	23,0 — 29,0

Возраст 6 лет

Вариант роста	Мальчики	Девочки
---------------	----------	---------

¹Дети с ростом ниже этих границ направляются к эндокринологу, так как возможна общая задержка физического развития.

	Рост (в см)	Вес (в кг)	Рост (в см)	Вес (в кг)
Ниже среднего	107 ¹	15,7 — 21,7	108 ¹	15,9 — 21,9
	108	16,1 — 22,1	109	16,3 — 22,3
	109	16,5 — 22,5	110	16,7 — 22,7
	110	16,8 — 22,8	111	17,1 — 23,1
	111	17,3 — 23,2	112	17,5 — 23,5
Средний	112	17,6 — 23,6	113	17,9 — 23,9
	113	18,0 — 24,0	114	18,3 — 24,3
	114	18,4 — 24,4	115	18,7 — 24,7
	115	18,8 — 24,8	116	19,1 — 25,1
	116	19,1 — 25,1	117	19,5 — 25,5
	117	19,5 — 25,5	118	19,9 — 25,9
	118	19,9 — 25,9	119	20,3 — 26,3
	119	20,3 — 26,3	120	20,7 — 26,7
	120	20,7 — 26,7	121	21,1 — 27,1
	121	21,0 — 27,0	122	21,5 — 27,5
	122	21,4 — 27,4		
Выше среднего	123	21,8 — 27,8	123	21,9 — 27,9
	124	22,2 — 28,2	124	22,3 — 28,3
	125	22,6 — 28,6	125	22,7 — 28,7
	126	22,9 — 28,9	126	23,1 — 29,1
	127	23,3 — 29,3	127	23,5 — 29,5
Высокий	128	23,7 — 29,7	128	23,9 — 29,9
	129	24,1 — 30,1	129	24,3 — 30,3
	130	24,5 — 30,5	130	24,7 — 30,7
	131	24,8 — 30,8	131	25,1 — 31,1
	132	25,2 — 31,2	132	25,5 — 31,5

¹Дети с ростом ниже этих границ направляются к эндокринологу, так как возможна общая задержка физического развития.

Возраст 7 лет

<i>Границы нормы массы тела (веса) при разном росте</i>						
Вариант роста	Мальчики			Девочки		
	Рост (в см)	Вес (в кг)		Рост (в см)	Вес (в кг)	
Ниже среднего	112	15,2	25,4	112	15,8	25,8
	113	15,8	26	113	16,4	25,8
	114	16,4	26,6	114	17	27
	115	17	27,2	115	17,6	27,6
	116	17,6	27,8	116	18,1	28,1
Средний	117	18,1	28,3	117	18,7	28,7
	118	18,7	28,9	118	19,5	29,3
	119	19,3	29,5	119	19,8	29,8
	120	19,8	30	120	20,4	30,4
	121	20,4	30,6	121	21	31
	122	21	31,2	122	21,5	31,5
	123	21,5	31,7	123	22,1	32,1
	124	22,1	32,3	124	22,7	32,7
	125	22,7	32,9	125	23,3	33,3
	126	23,3	33,5	126	23,9	33,9
	127	23,9	34,1	127	24,5	34,5
	128	24,5	34,7	128	25,1	35,1
Выше среднего	129	25,1	35,3	129	25,6	35,6
	130	25,7	35,9	130	26,2	36,2
	131	26,3	36,5	131	26,8	36,8
	132	26,9	37,1	132	27,4	37,4
	133	27,4	37,6	133	28	38

	134	28	38,2	134	28,5	38,5
Высокий	135	28,6	38,8	135	29,1	39,1
	136	29,2	39,4	136	29,7	39,7
	137	29,7	39,9	137	30,3	40,3
	138	30,3	40,5	138	30,9	40,9
	139	30,9	41,1	139	31,6	41,6

Определение функциональных возможностей организма детей по физиометрическим показателям

Физиометрические показатели (мышечная сила правой и левой кисти) отражают функциональные возможности детского организма и служат объективными критериями всесторонней определения физического развития.

1. Метод динамометрии.

Измерение силы правой и левой кисти осуществляется с помощью детского динамометра. Измерение производится в положении стоя. Рука ребенка выпрямлена, отведена в сторону и приподнята. Динамометр берется в руку стрелкой к ладони. Не разрешается делать резких движений, сгибать и опускать руку. Выполняются две попытки, сначала одной, потом другой рукой. Регистрируется лучший результат.

Примечание. При тестировании воспитателю необходимо проводить калибровку динамометра.

Уровень развития мышечной силы и жизненной емкости легких определяется по таблицам возрастно-половых нормативов (см. приложение 2).

При проведении оценивания необходимо записывать фактический показатель измерения в соответствующую ячейку в таблице 2.

Приложение 2

Возрастно-половые нормативы физиометрических показателей

Показатели	Пол	Возраст			
		4 года	5 лет	6 лет	7 лет
Сила мышц правой кисти (кг)	Мальчики	4,0—8,0	6,0 — 10,5	8,0—12,5	10-12,5
	Девочки	3,5—7,5	4,5—9,0	6,0—11,0	7,5-12
Сила мышц левой кисти (кг)	Мальчики	3,5—7,5	5,0—10,0	6,0—10,5	8-11,5
	Девочки	3,5—6,5	4,5—8,5	5,5—9,5	7-10,5

Определение физической подготовленности детей по показателям развития физических качеств

Определение физической подготовленности необходимо для всесторонней оценки уровня развития ребенка и его функциональных возможностей.

Тестирование физической подготовленности детей проводит педагог (воспитатель, инструктор по физической культуре) и контролирует заместитель заведующего по ВОР. Разрешение на проведение тестирования детей дает медицинский персонал ДООУ. Педагог ведет протокол тестирования, оценивает полученные результаты, анализирует динамику показателей физической подготовленности детей.

Тестирование физической подготовленности детей проводится с возраста 3 лет 6 мес.

Тестирование осуществляется после предварительной физической подготовки детей и четкого объяснения им предстоящих заданий. Целесообразно проводить тестирование в рамках непрерывной образовательной деятельности по физическому развитию детей, включая в разминку упражнения, специфичные для тестовых заданий.

Примечание. Необходимо проводить мероприятия по профилактике травматизма.

Развитие физических качеств определяется по таблицам возрастнo-половых нормативов (см. приложение 3).

Тесты для оценки уровня физической подготовленности

1. Бег на 10 метров с хода

Цель: определение скоростных качеств.

Тестирование проводится на беговой дорожке не менее 40 метров длиной и шириной 2–3 метра. Дорожка должна быть прямой и плотно утрамбованной. Расположение линии старта и финиша должно быть такое, чтобы солнце не светило в глаза бегущему ребенку. Проводится разметка дорожки по отрезкам 10 метров. Регистрируется время, за которое ребенок пробегает отрезок от отметки 10 метров до отметки 20 метров. Поскольку первые 10 метров от старта ребенок разгоняется, набирая максимальную скорость, педагог включает секундомер в тот момент, когда ребенок пересекает 10-метровую отметку, и выключает секундомер, когда ребенок пересекает 20-метровую отметку. Наличие беговой дорожки длиной не менее 40 метров необходимо для того, чтобы ребенок не тормозил на финише.

2. Бег на 30 метров

Цель: определение скоростных качеств

Тестирование проводится на беговой дорожке не менее 40 метров длиной и шириной 2–3 метра. Дорожка должна быть прямой и плотно утрамбованной. На дорожке отмечается линия старта и линия финиша. Расположение линии старта и финиша должно быть такое, чтобы солнце не светило в глаза бегущему ребенку. Тестирование проводят два взрослых: первый педагог с флажком – на линии старта и второй педагог с секундомером – на 4–5 метров дальше от линии финиша (это положение соответствует отметке 30 метров на беговой дорожке). Второй педагог должен находиться дальше линии финиша, чтобы ребенок не тормозил в конце дистанции.

По команде «Внимание!» ребенок подходит к линии старта и принимает позу высокого старта. Следует команда «Марш», и первый педагог дает отмашку флажком. В это время второй педагог включает секундомер. В момент пересечения ребенком линии финиша секундомер выключается.

Взрослым во время бега ребенка не следует корректировать его движения, подсказывать элементы техники.

Примечание. Практика показывает, что при проведении тестирования в соревновательной форме (бег по два человека) результаты детей бывают выше.

3. Метание набивного (медицинского) мяча весом 1 кг вдаль двумя руками с замахом из-за головы из исходного положения стоя

Цель: определение силы и координации.

Тестирование проводится на ровной площадке. Ребенок встает у контрольной линии разметки и бросает мяч вдаль двумя руками с замахом из-за головы, при этом ноги должны быть на ширине плеч, стопы параллельно друг другу. Ребенок во время броска не должен заходить за контрольную линию. Педагогу необходимо находиться рядом с ребенком для страховки. Дошкольник выполняет три попытки, засчитывается лучший результат.

4. Прыжок в длину с места (интегральный тест)

Цель: определение скоростно-силовых качеств, ловкости, координации.

Тестирование проводится в физкультурном зале, дети должны быть в спортивной обуви. Если ребенок босиком или в носках, то рекомендуется прыгать на мат или использовать толстый ковер.

Исходное положение: стопы слегка врозь, носки стоп расположены на одной стартовой контрольной линии, ноги немного согнуты. Ребенок прыгает на максимальное расстояние от контрольной линии, отталкиваясь двумя ногами при интенсивном взмахе рук и приземляясь на обе ноги. Нельзя садиться на пол или опираться сзади руками. Измеряется сантиметровой лентой расстояние от контрольной линии до места приземления (по пяткам).

Засчитывается лучшая из трех попыток. Если ребенок не может одновременно приземлиться на обе ноги, то выполнение теста не засчитывается.

5. Наклон туловища вперед из положения сидя

Цель: определение гибкости.

Ребенок сидит на полу, ноги врозь (без обуви), расстояние между пятками 20 см. Помощник прижимает тыльную сторону коленей ребенка к полу (колени должны быть выпрямлены). Ребенок медленно наклоняется вперед, при этом ладони выпрямленных рук скользят вперед по линейке, нулевая отметка которой находится на уровне пяток. Ребенок должен задержаться в положении наклона не менее 2 с. Лучший результат засчитывается по кончикам пальцев с точностью до 1 см. Эта цифра записывается со знаком «плюс» (+), если ребенок коснулся за линией, на которой расположены его пятки; если его пальцы не достали линии пяток, то делается запись со знаком «минус» (-); если пальцы на уровне пяток, то ставится «ноль» (0).

Примечание. Для проведения теста можно использовать два куба (опоры) для упора ног и сохранения прямых ног без посторонней помощи. Ребенок старается отодвинуть небольшой кубик, лежащий между стопами, пальцами рук вперед на максимально возможное расстояние. Предоставляется две попытки, регистрируется лучший результат.

6. Метание мешочка с песком вдаль

Цель: определение ловкости и координации.

Вес мешочка: 150 г для детей в возрасте 4 лет и 200 г для детей в возрасте 5–7 лет.

Тестирование проводится на улице на физкультурной площадке. Метание проводится попеременно правой и левой рукой. Одна нога ставится вперед, мешочек – на уровне плеча. Регистрируются три попытки каждой рукой, засчитывается лучший результат. Взрослый контролирует, чтобы ребенок не заходил за контрольную линию, отклонение при метании от прямой линии не должно превышать 50 см в каждую сторону.

7. Бег в умеренном (медленном) темпе

Цель: определение общей выносливости.

Тестирование проводится в конце образовательного периода в физкультурном зале или на физкультурной площадке при благоприятных погодных условиях.

В течение образовательного периода с учетом тренированности ребенка продолжительность бега (в медленном или умеренном темпе) постепенно увеличивается с 15–30 с до 1–2,5 мин.

Оценка уровня развития физических качеств детей проводится путем сравнения абсолютных величин результатов тестирования физической

подготовленности каждого ребенка со средними возрастно-половыми значениями соответствующих показателей (см. приложение 3):

- средний уровень развития физического качества (результаты тестирования ребенка укладываются в интервал средних возрастно-половых значений);
- ниже среднего уровня (результаты тестирования меньше средних возрастно-половых значений);
- выше среднего уровня (результаты тестирования больше средних возрастно-половых значений).

При тестировании скоростных качеств (регистрируется результат в секундах) меньшая величина показателя соответствует более высокому уровню развития физического качества.

Анализ динамики показателей физической подготовленности детей

Положительная динамика показателей физической подготовленности детей в течение учебно-воспитательного периода – это один из основных критериев эффективности созданных условий для физического воспитания детей в дошкольном образовательном учреждении (ДОУ).

В конце образовательного периода педагоги сравнивают результаты тестирования детей с исходными данными и оценивают динамику показателей каждого ребенка, группы и всего ДОУ.

Динамика оценивается так:

- положительная, если в конце образовательного периода отмечена прибавка величин показателей физической подготовленности;
- отрицательная, если результаты тестирования ухудшились (уменьшение величин по сравнению с исходными данными);
- отсутствие динамики, если величины показателей не изменились.

Для оценки темпа прироста показателей физических качеств используется формула В.И. Усакова:

$$(V_2 - V_1)$$

$W = \frac{(V_2 - V_1)}{0,5 \times (V_1 + V_2)} \times 100$, где

$$0,5 \times (V_1 + V_2)$$

W – темп прироста показателей, %;

V_1 – исходный уровень;

V_2 – конечный уровень.

**Шкала определения темпов прироста физических качеств
детей дошкольного возраста**

Темпы прироста, в %	Оценка	За счет чего достигнут прирост
До 8	Неудовлетворительно	За счет естественного роста
8–10	Удовлетворительно	За счет естественного роста и роста естественной двигательной активности
11–15	Хорошо	За счет естественного роста, повышения двигательной активности и регулярных занятий физическими упражнениями
Свыше 15	Отлично	За счет эффективного использования естественных сил природы и целенаправленной системы физического воспитания

Приложение 3

Средние возрастно-половые значения показателей развития физических качеств детей 4—7 лет

Показатели	Пол	Возраст			
		4 года	5 лет	6 лет	7 лет
Скорость бега на 10 м (с)	Мальчики	3,0—2,3	2,6—2,1	2,5—1,8	1,7-2,3
	Девочки	3,2—2,4	2,8—2,2	2,7—1,9	1,9-2,6
Скорость бега на 30 м (с)	Мальчики	9,8—7,9	8,8—7,0	7,6—6,5	6-7
	Девочки	10,2—7,9	9,1—7,1	8,4—6,5	6,3-8,3
Дальность броска набивного мяча весом 1 кг (см)	Мальчики	125—205	165—260	215—340	270-400
	Девочки	110—190	140—230	175—300	220-350
Длина прыжка с места (см)	Мальчики	64—92	82—107	95—132	112-140
	Девочки	60—88	77—103	92—121	97-129
Наклон туловища вперед из положения сидя (см)	Мальчики	3—5	4—7	5—8	6-9
	Девочки	5—8	6—9	7—10	8-12
Дальность броска мешочка с песком вдаль правой рукой (м)	Мальчики	2,5—4,0	4,0—6,0	4,5—8,0	6-10
	Девочки	2,5—3,5	3,0—4,5	3,5—5,5	4-7
Дальность броска мешочка с песком вдаль левой рукой (м)	Мальчики	2,0—3,5	2,5—4,0	3,5—5,5	4-7
	Девочки	2,0—3,0	2,5—3,5	3,0—5,0	3,5-5,5
Продолжительность бега в медленном темпе (мин)	Мальчики	0,5—1,0	1,0—1,5	1,5—2,0	2-2,5
	Девочки	0,5—1,0	1,0—1,5	1,5—2,0	2-2,5

Определение овладения необходимыми двигательными навыками и умениями

Определение овладения необходимыми двигательными навыками и умениями проводится только с разрешения медперсонала ДОУ. Двигательные задания подбираются индивидуально с учетом особенностей состояния здоровья ребенка. Диагностика осуществляется в конце образовательного периода. Повторная диагностика в начале образовательного периода проводится для детей с отставанием в развитии тех или иных двигательных умений и навыков с целью индивидуальной коррекции выявленных отклонений.

Осуществляя диагностику овладения ребенком такими необходимыми двигательными умениями и навыками как ходьба, бег, прыжки, лазанье и ползание, необходимо акцентировать внимание на выполнение заданий по метанию мяча вдаль и в цель, развитие качества равновесия.

В возрасте 4–5 лет для метания мяча (диаметром 6–8 см) в горизонтальную и вертикальную цель рекомендуется использовать корзину для метания (диаметром 50 см). Для прокатывания между предметами (куб, конус) рекомендуется использовать мячи диаметром 20–25 см. Спортивные упражнения (катание на санках, на лыжах и др.) подбираются с учетом климатических особенностей региона.

Определение двигательной активности детей

Для определения двигательной активности дошкольников применяется метод шагометрии, позволяющий измерить объем двигательной деятельности. Шагомеры фиксируют основные движения, в которых принимает участие большинство крупных мышечных групп. Использование шагомеров даёт возможность оценить двигательную активность детей за весь день пребывания в образовательном учреждении.

Примечание. При отсутствии прибора или невозможности его приобрести, данный тест исключается из мониторинга.

Методика обследования: прибор шагомер прикрепляется на пояс ребенка на весь день его пребывания в дошкольном учреждении (во время дневного сна шагомер снимают, не выключая его). Исследования проводятся в течение недели ежедневно. Все данные за пять дней суммируются, а затем вычисляется средняя величина двигательной деятельности за полный день пребывания в дошкольном учреждении. Полученные результаты сравниваются с нормативами двигательной активности детей в холодное и теплое время года (см. приложение 4). Если результаты не соответствуют нормативным, то в течение месяца необходимо провести мероприятия по оптимизации двигательного режима детей и повторно оценить объем их двигательной деятельности.

При проведении оценивания необходимо записывать фактический показатель измерения в соответствующую ячейку в таблице 4.

Приложение 4

Возрастные нормативы двигательной активности детей

за полный день пребывания в детском саду

(количество движений-локомоций по шагомеру)

Возраст	Теплое время года	Холодное время года
3 года	11000—12000	9000—9500
4 года	12500—13500	10000—10500
5 лет	14000—15000	11000—12000
6 лет	15500—17500	12500—14500
7 лет	18000-20000	14500-17500

ДИАГНОСТИЧЕСКИЙ ИНСТРУМЕНТАРИЙ ДЛЯ ДЕТЕЙ 2 ЛЕТ

КАРТА РАЗВИТИЯ

Возраст: 1,5 - 2 лет

Пояснение

Показатель развития определяется на основе данных наблюдений педагога за поведением детей и выполнения посильных заданий.

Осуществляется наблюдение за взаимодействием детей друг с другом и проявлениями умений и навыков как в свободной деятельности (самообслуживании и трудовой деятельности, игре), так и в играх-занятиях. Наблюдение носит ретроспективный характер. Определяющую роль в оценке развития в данном случае будут играть данные наблюдений за время пребывания детей в младшей группе. Данные наблюдений оцениваются по карте развития.

Для оценки развития некоторых характеристик используются диагностические задания, которые проводятся индивидуально (см. Рекомендации)

Рекомендации

Речевое развитие:

1. Наблюдение за ребенком в группе, в общении со сверстниками, со взрослыми

Поведение ребенка: Сопровождает свои действия словами, охотно идет на контакт, обращается с просьбой

2. Попросить принести воспитателю знакомые предметы: машинку, кубик, карандаш, расческу, ложку (предметы можно взять на выбор)

Поведение ребенка: ориентируется в группе, знает названия предметов, может воспроизвести действия с ними.

3. Почитать книгу ребенку, рассмотреть иллюстрации.

Поведение ребенка: с удовольствием слушает новое произведение, смотрит иллюстрации, отыскивает знакомых героев, воспроизводит речь или звуками («собачка», «гав-гав»), эмоционально реагирует.

Познавательное развитие

1. Наблюдение за ребенком в группе, в игре.

Поведение ребенка: исследует новые предметы, пытается приспособить их к своей игре, знакомые предметы может использовать в новой ситуации

(построить из книг –гараж и т.д.).Знает взрослых по именам, откликается на свое имя.

2. Поиграть с ребенком в кубики, попросить найти большой кубик, потом маленький. Найти в группе еще такие кубики. «Сколько у нас кубиков?» - «МНОГО»

Поведение ребенка: хорошо ориентируется в знакомой обстановке, легко находит подобные предметы, различает понятия «большой», «маленький», «МНОГО»

3. Разбери и сложи пирамидку, кубик форм.

Поведение ребенка: разбирает и складывает пирамидку, видит неудачу, старается исправить, принимает помощь взрослого. Складывает кубик форм (5- 6 дет) методом проб, принимает помощь взрослого. Старается довести до конца.

Художественно-эстетическое развитие

1. Наблюдение за ребенком в группе, на занятиях, во время совместной деятельности со взрослыми

Поведение ребенка: эмоционально откликается при виде инструментов для творчества, музыки, активен на занятии, готовится к работе (ставит стул к столу, берет листок, ждет начало музыки и т.д.)

Социально-коммуникативное развитие

1. Наблюдение за ребенком в группе, на прогулке, в игре.

Поведение ребенка: активен, дружелюбен, охотно включается в игры, проявляет интерес ко сверстникам, ко взрослым. Выполняет простейшие навыки самообслуживания, сам раздевается, одевается с помощью взрослого, ест самостоятельно.

Физическое развитие

1. Наблюдение за ребенком в группе, на прогулке, в игре.

Поведение ребенка: активен, играет с мячом, любит бегать и прыгать, , охотно включается в игру, любит подниматься и спускаться по лестнице с небольшой помощью взрослого.

КАРТА РАЗВИТИЯ

Исходные данные

Ф.И. ребенка	Дата:		
Возраст:	№ группы		
Показатели	Проявление		
I. Физическое развитие	Не сформирован	Находится в стадии формирования	Сформирован
1. Активен			
2. Играет с мячом			
3. Любит бегать и прыгать			
4. Охотно включается в игру			
5. Ползает на четвереньках произвольным способом			
6. Любит подниматься и спускаться по лестнице с небольшой помощью взрослого			
7. Лазают по гимнастической стенке произвольным способом			
II. Социально-коммуникативное развитие			
1. Стремится к общению с взрослым и активно подражает ему			
2. Присутствуют игры, в которых воспроизводит действия взрослых			
3. Проявляет интерес к сверстникам, наблюдает за их действиями, подражает им			
4. Проявляет доброжелательность, дружелюбие			
5. Ориентируется в помещении группы, на участке			
6. Показывает на фотографии членов своей семьи			
7. Частично раздевается сам, частично с помощью взрослого			
8. Понимает для чего нужны предметы одежды, стремится сам одеть их			
9. Умеет есть ложкой			
10. Умеет жевать грубую пищу			
III. Художественно-эстетическое развитие			
1. Понимает для чего нужен карандаш, краски, пластилин			

2. Эмоционально откликается при виде инструментов для творчества			
3. Активно включается в совместную творческую работу с воспитателем			
4. Использует конструктор для создания простейших построек			
5. Эмоционально откликается на простые музыкальные произведения			
6. Узнает знакомые песни			
7. Выполняет доступные танцевальные движения			
IV. Познавательное развитие			
1. Имеет первичные представления о свойствах (прочность, твёрдость, мягкость) материала (дерево, бумага, ткань, глина)			
2. Группирует и классифицирует хорошо знакомые предметы (посуда, одежда, обувь и др.)			
3. Знаком с ближайшим окружением (основными объектами инфраструктуры): дом, улица, магазин, поликлиника, парикмахерская и др.			
4. Имеет первичные представления о профессиях и трудовых действиях: воспитатель, младший воспитатель, музыкальный руководитель, врач, продавец, повар, шофер, строитель и др.			
5. Имеет первичные представления о растениях и животных, насекомых и птицах.			
6. Отличает и называет по внешнему виду: овощи (огурец, помидор, морковь, репа и др.), фрукты (яблоко, груша, персик и др.), ягоды (малина, смородина и др.)			
7. Знаком с характерными особенностями времен года			
8. Имеет представления о свойствах воды (льётся, переливается, нагревается, охлаждается), песка (сухой - рассыпается, влажный - лепится), снега (холодный, белый, от тепла тает)			
V. Речевое развитие			
1. Владеет активной речью			
2. Понимает название окружающих предметов (4-5 предметов)			
3. Использует речь при обращении к взрослому, к детям			
4. Выражает свои эмоции с помощью звуков (а не плача)			
5. Рассматривает иллюстрации в книгах			
6. Любит слушать новые сказки, рассказы, стихи			

Результаты

Образовательные области	Не сформирован	Находится в стадии формирования	Сформирован
I. Физическое развитие	0	0	0
II. Социально-коммуникативное развитие	0	0	0
III. Художественно-эстетическое развитие	0	0	0
IV. Познавательное развитие	0	0	0
V. Речевое развитие	0	0	0

ДИАГНОСТИЧЕСКИЙ ИНСТРУМЕНТАРИЙ ДЛЯ ДЕТЕЙ 3 ЛЕТ

КАРТА РАЗВИТИЯ

Возраст: 2-3 года

Пояснение

Показатель развития определяется на основе данных наблюдений педагога за поведением детей и выполнения посильных заданий.

Осуществляется наблюдение за взаимодействием детей друг с другом и проявлениями умений и навыков как в свободной деятельности (самообслуживании и трудовой деятельности, игре), так и в играх-занятиях. Наблюдение носит ретроспективный характер. Определяющую роль в оценке развития в данном случае будут играть данные наблюдений за время пребывания детей в младшей группе. Данные наблюдений оцениваются по карте развития.

Для оценки развития некоторых характеристик используются диагностические задания, которые проводятся индивидуально (см. Рекомендации)

Рекомендации

Речевое развитие:

1. Наблюдение за ребенком в группе, в общении со сверстниками, со взрослыми, на занятии

Поведение ребенка: Сопровождает свои действия словами, охотно идет на контакт, обращается с просьбой, говорит «здравствуйте». «до свидания»

2. Говорит многословными предложениями (более 3 слов)

Методика. Ситуация естественная. Взрослый непринужденно беседует с ребенком на любую близкую ему тему.

Поведение ребенка. Хотя бы раз в своей речи употребляет придаточное предложение.

3. Появляются вопросы почему? когда?

Методика. Ситуация естественная. Взрослый ведет запись речи во время прогулки, одевания, самостоятельной деятельности в течение 20-30 мин.

Поведение ребенка. Хотя бы раз употребляет вопрос почему? Или когда?.

Познавательное развитие

1. Наблюдение за ребенком в группе, в игре, на занятии

Поведение ребенка: исследует новые игрушки, использует их в игре самостоятельно, знакомые предметы может использовать в новой ситуации

(построить из книг – гараж и т.д.). Называет взрослых по именам, называет имена сверстников, называет имена родителей, бабушек, дедушек.

Интересуется происходящими событиями в группе, в детском саду, в доме, рассказывает о них.

2. Подбирает по образцу основные геометрические фигуры в разнообразном материале.

Материал. Два комплекта основных геометрических фигур (кубик, шар, кирпичик, призма, цилиндр, конус).

Методика. Ситуация, специально подготовленная. Один комплект дают ребенку, другой находится у взрослого. Взрослый показывает малышу одну из геометрических фигур и просит дать такую же.

Поведение ребенка. Правильно дает взрослому соответствующую фигуру.

3. Поиграй с цветными кубиками. Задание направлено на выявление умений ребенка выделять цвет как признак, различать и называть цвета.

Оборудование: цветные кубики (четыре цвета) — два красных, два желтых (белых), два зеленых, два синих.

Проведение обследования: перед ребенком ставят два (четыре) цветных кубика и просят показать такой, какой находится в руке взрослого: «Возьми кубик такой, как у меня». Затем педагог просит показать кубики: «Покажи, где красный, а теперь, где желтый». Далее предлагают ребенку по очереди назвать цвет каждого кубика: «Назови, какого цвета этот кубик».

Поведение ребенка: правильно выполняет задание.

4. Рассмотреть с ребенком знакомую книгу. Дать возможность ребенку назвать героев, их действия, рассказать сюжет.

Художественно-эстетическое развитие

С помощью пластилина, карандаша изображает простые предметы и называет их.

Материал. Кусок пластилина цилиндрической формы, длиной 4-6, диаметром 1,5-2 см.

Методика. Ситуация провоцирующая. Ребенку дают кусок пластилина в виде цилиндра и предлагают что-нибудь вылепить.

Поведение ребенка. Лепит из пластилина какой-либо предмет и обязательно называет его, при этом изделие должно иметь сходство с названным предметом.

2. С помощью карандаша или краски изображает простые предметы и называет их.

Материал. Лист бумаги (размером с тетрадный лист), Карандаш или краски (гуашь, разведенная до густой сметаны).

Методика. Ситуация, специально подготовленная. Взрослый предлагает ребенку что-либо нарисовать.

Поведение ребенка. Изображает какой-либо предмет и обязательно называет его. Рисунок должен иметь сходство с названным предметом.

3. Конструирование.

Материал: деревянный конструктор больших форм.

Методика: Ситуация, специально подготовленная. Взрослый предлагает ребенку что-либо построить. НР: гараж

Поведение ребенка: строит гараж по своему замыслу, в процессе постройки может вносить изменения, в высоту или длину гаража.

Социально-коммуникативное развитие

1. Наблюдение за ребенком в группе, на прогулке, в игре.

Поведение ребенка: активен, дружелюбен, охотно включается в игры.

Образует дружеские связи, радуется встречи с детьми и взрослыми.

Выполняет простейшие навыки самообслуживания, сам раздевается, одевается самостоятельно или с помощью взрослого, ест самостоятельно, стремится помочь взрослому

2. Появляются элементы ролевой игры.

Материал. Ситуация провоцирующая. В игровой комнате подобраны атрибуты для разнообразных сюжетных игр. Взрослый ведет запись игры ребенка в течение 20-30 мин.

Поведение ребенка. Отображает какой-либо сюжет, выполняет роль, которую определяет словом.

Методика. Ситуация провоцирующая. Взрослый наблюдает за игрой ребенка, спрашивает его: «Кто ты?»

Поведение ребенка. На вопрос взрослого называет свою роль в соответствии с выполняемым действием.

Физическое развитие

1. Наблюдение за ребенком в группе, на прогулке, в игре.

Поведение ребенка: активен, играет с мячом, любит бегать и прыгать, охотно включается в игру.

2. Перешагивает через палку или веревку, горизонтально приподнятую над полом на 30-35 см.

Материал. Палка, веревка, поднятая на указанную высоту.

Методика. Ситуация провоцирующая. Взрослый предлагает ребенку перешагнуть через палку или веревку.

Поведение ребенка. Свободно перешагивает через палку или веревку, не задевая их.

КАРТА РАЗВИТИЯ

Исходные данные

Ф.И. ребенка		Дата:	
Возраст:		№ группы	
Показатели	Проявление		
I. Физическое развитие	Не сформирован	Находится в стадии формирования	Сформирован
1. Умеет выполнять ходьбу и бег, не наталкиваясь друг на друга, с согласованными, свободными движениями рук и ног			
2. Перешагивает через несколько препятствий чередующимся шагом			
3. Удерживает равновесие при ходьбе по доске, лежащей на полу			
4. Удерживает мяч одной или двумя руками. Бросает мяч в горизонтальную цель. Ловит мяч с близкого расстояния.			
5. Скатывает мяч с горки.			
6. Поднимается и спускается по лестнице детской горки			
7. Умеет прыгать на двух ногах на месте, с продвижением вперед, в длину с места, отталкиваясь двумя ногам			
8. Играет в подвижные игры с простым содержанием, несложными движениями			
9. С небольшой помощью взрослого или самостоятельно выполняет доступные возрасту гигиенические процедуры			
II. Социально-коммуникативное развитие			
1. Подражает действию близкого взрослого (бытовому): раскладывает ложки, вытирает пыль и пр.			
2. Знает назначение бытовых предметов (ложки, расчески, полотенце и пр.) и умеет пользоваться ими			
3. Владеет простейшими навыками самообслуживания (моет руки, пользуется салфеткой)			

4. После игры, при напоминании, убирает на место игрушки и строительные материалы			
5. Объединяется со сверстниками для игры в группу из двух-трех человек, на основе личных симпатий			
6. В случае затруднения в игре, взаимодействии обращается за помощью к близкому взрослому потенциально опасных ситуациях			
7. Делится игрушками, предлагает играть вместе			
8. Делает попытки выразить сочувствие, пожалеть сверстника, обнять его, помочь			
9. Частично одевается (натягивает носочки, шапку, обувь (с небольшой помощью взрослого), самостоятельно раздевается.			
10. Знает место одежды, обуви. Отличает свою одежду.			
11. Пользуется носовым платком (при напоминании)			
12. Контролирует физиологические потребности			
13. Имеет первичные представления об элементарных правилах поведения в детском саду, старается соблюдать их			
14. Понимает слова «можно», «нельзя», использует их сам			
III. Художественно-эстетическое развитие			
1. Рассматривает иллюстрации к произведениям детской литературы			
2. Интересуется народными игрушками			
3. Лепит различные предметы, состоящие из одной – трех частей, используя разнообразные приемы лепки			
4. Создает изображение предметов из готовых фигур			
5. Проявляет интерес к продуктивной деятельности (рисование, лепка, конструирование)			
6. В рамках листа проводит вертикальные, горизонтальные, округлые, короткие и длинные линии. Называет то, что рисует			
7. Знает и использует детали строительного материала			
8. При создании знакомых построек располагает кирпичики в соответствии с замыслом и/или целью постройки			
9. Изменяет простые конструкции в длину и высоту двумя способами: надстраивая или заменяя одни детали другими			

10. Эмоционально откликается на простые музыкальные произведения			
11. Замечает изменения в динамике и настроении звучания музыки (тише – громче, веселое – грустное)			
12. Умеет внимательно слушать (от начала до конца) небольшие музыкальные произведения			
13. Узнает знакомые песни, подпевает им			
14. Выполняет доступные танцевальные движения по одному и в паре с предметами в соответствии с характером музыки			
IV. Познавательное развитие			
1. Различает «много» и «один» предмет			
2. Различает предметы по форме, величине. называет их			
3. Находит в окружающей знакомой обстановке несколько одинаковых предметов по одному признаку			
4. Ориентируется в трех и более контрастных величинах (собирает трехместную матрешку и другие вкладыши после показа)			
5. Собирает пирамидку по убыванию размера из четырех (пяти) колец контрастных величин (после показа)			
6. Ориентируется в трех-четырех цветах; некоторые называет; подбирает к образцу			
7. Распознает вес, фактуру, температуру предметов (тяжелый, легкий, мягкий, твердый, холодный, теплый)			
8. Знает свое имя, возраст, пол. Интересуется собой (Кто я?)			
9. Ориентируется в помещении группы			
10. Интересуется новыми предметами, ближайшего окружения, их назначением, свойствами			
11. Узнает и называет некоторые растения, животных, их детенышей			
12. Различает по внешнему виду овощи и фрукты			
V. Речевое развитие			
1. Обращается к взрослому с просьбами, вопросами, делится впечатлениями из личного опыта			
2. Знает название окружающих предметов и			

игрушек			
3. Договаривает слова и фразы в знакомых стихах, подпевает			
4. Сопровождает речью индивидуальные игры, рисование, конструирование, бытовые действия			
5. Вступает в игровое взаимодействие со сверстниками, используя речь			
6. Говорит: "до свидания", "пока", "спасибо", "здравствуйте" в индивидуальном произношении			
7. С интересом рассматривает иллюстрации в книгах			
8. Любит слушать новые сказки, рассказы, стихи			

Результаты

Образовательные области	Не сформирован	Находится в стадии формирования	Сформирован
I. Физическое развитие	0	0	0
II. Социально-коммуникативное развитие	0	0	0
III. Художественно-эстетическое развитие	0	0	0
IV. Познавательное развитие	0	0	0
V. Речевое развитие	0	0	0

ДИАГНОСТИЧЕСКИЙ ИНСТРУМЕНТАРИЙ ДЛЯ ДЕТЕЙ 4 ЛЕТ

КАРТА РАЗВИТИЯ

Возраст: 3-4 года

Пояснение

Показатель развития определяется на основе данных наблюдений педагога за поведением детей, анализа детских работ и выполнения ими диагностических заданий.

Осуществляется наблюдение за взаимодействием детей друг с другом и проявлениями умений и навыков в самообслуживании, трудовой деятельности, игре. Наблюдение носит ретроспективный характер. Определяющую роль в оценке развития в данном случае будут играть данные наблюдений за время пребывания детей в младшей группе. Данные наблюдений оцениваются по таблице.

Анализ детских работ используется для оценки развития у детей умений в лепке. Вылепленные работы (за последний месяц образовательной работы в группе) фотографируются и оцениваются по таблице: выбирается соответствующая ячейка на этапе «*Художественно-эстетическое развитие*»

Для оценки развития остальных характеристик используются диагностические задания, которые проводятся индивидуально. Результаты выполнения ребенком каждого из заданий позволяют оценить сразу несколько характеристик, что отражено в таблицах карты развития.

Наглядный материал для диагностических заданий подбирается из имеющегося в ДОО. Для ориентировки к инструментарию прилагаются образцы наглядного материала.

Задание 1. «Рассказ по картинке».*Речевое развитие, Познавательное развитие, Художественно-эстетическое развитие, оригинальность рассказа*
Речевое развитие

- Адекватно отвечает на вопросы взрослого;
- Согласовывает слова по числу и времени;
- Использует простые распространенные предложения.
- Оригинальность рассказа (рассказ по сюжетной картинке, продолжение истории)

Познавательное развитие (цвет, форма, величина),

Художественно-эстетическое развитие (рисование)

Материал: сюжетная картинка.

Образец наглядного материала: сюжетная картинка № 4.4«Зима»

Работа с сюжетной картинкой призвана помочь выявить готовность ребенка к коммуникации с взрослым, адекватность ответов ребенка на вопросы взрослого, уровень речевого развития ребенка (лексический запас слов, связность речи, согласование слов по числу и времени, использование синтаксических конструкций: предложений распространенных или нераспространенных, простых или сложных), знание чисел в пределах 3, названия цветов, различение форм, умение сравнивать предметы по величине. Картинки являются стимулом к художественному творчеству (рассказа по картинке, продолжения истории, создание рисунка по мотивам картинки).

При необходимости можно использовать для данного возраста сюжетные картинки, входящие в комплект наглядного материала для других возрастов (сюжетные картинки не «привязаны» к конкретному возрасту: по любой из них можно организовать работу с ребенком дошкольного возраста, начиная с 4 лет, но при этом необходимо корректировать вопросы).

Этапы работы с сюжетной картинкой

- Педагог просит ребенка рассмотреть картинку и рассказать о том, что на ней изображено. При этом педагог может задавать наводящие вопросы, например: «Кого (или что) ты видишь на картинке? Что происходит? Кто и чем занят? О чем они разговаривают? Что произойдет дальше?»
- Ребенок придумывает продолжение истории (возможны наводящие вопросы).
- Ребенок рисует картинку к продолжению истории.
- Результаты работы фиксируются в карте развития соответствующего инструментария.

Примеры вопросов к сюжетной картинке «Зима»

Названия предметов

Как называются эти деревья? Чем они отличаются друг от друга?

Назови птичек, которых ты видишь на картинке.

Цвет

Какого цвета крыша дома (солнце, игрушки, шарф, пуговицы снеговика, ягоды на дереве и т.п.)?

Покажи на елке желтые (красные, синие, голубые, коричневые) игрушки.

Счет

Сколько деревьев, (облаков, шишек около пенька, ворон, планок на санках, окон и т.п.)?

Покажи на рябине одну (две, три) ягодки на одной веточке.

Форма

Покажи елочные игрушки в форме круга и треугольника.

Какие детали картинки напоминают овал (треугольник, круг)?

Величина

Какое дерево самое высокое?

Какое облако меньше всех?

Покажи большой, средний и маленький снежный ком, из которых составлен снеговик.

Что происходит

Для чего мальчик взял в руки метлу?

Что делает бабушка?

Кто нарядил ёлку?

Откуда на снеговике появился шарфик?

Почему на руке мальчика только одна варежка?

Чего делает белка на пеньке и чего она ждет?

Что произойдет дальше?

После ответов на вопросы педагог просит ребенка придумать продолжение истории (возможны наводящие вопросы). Ребенку предлагается нарисовать картинку к продолжению истории.

Выполнение задания оценивается с помощью карты развития.

Задание 2. Цвет и форма

Материал: картинка с изображением предметов разной формы и разных цветов.

Образец наглядного материала № 4.1.

Задание: воспитатель просит ребенка показать в определенной последовательности предметы и фиксирует правильность выполнения задания:

Педагог просит ребенка показать в определенной последовательности предметы.

- 1) Какие предметы ты видишь на картинке? Какого они цвета?
- 2) Покажи предметы синего (красного, голубого, желтого, фиолетового, оранжевого, зеленого) цвета.
- 3) Назови цвета деталей, из которых сложена пирамидка.
- 4) Проведи линию (можно показать пальчиком) от колечка пирамидки к предмету такого же цвета? Назови этот цвет.
- 5) Какие цвета понадобились для раскраски клубники?
- 6) Покажи предметы квадратной (круглой, треугольной, овальной, прямоугольной) формы.
- 7) Какие предметы на картинке состоят из разных фигур?

Выполнение задания оценивается с помощью карты развития на этапе «*Познавательное развитие*»

Сопутствующими (для обучения или повторения) могут быть задания на отработку понятий «один» – «много».

Образцы сопутствующих заданий:

- Продолжи слова: «Дом один, а окошек ...»
- Продолжи слова: «Пирамидка одна, а колечек ...»

Задание 3. Величина. Аппликация

- *Познавательное развитие: сенсорное развитие: величина;*
- *ФЭМП: сравнивает фигуры контрастных размеров; может определить равенство /неравенство групп предметов;*
- *Художественно-эстетическое развитие (аппликация)*

Материал: картинка с изображением предметов разной величины, клей; вырезанные фигуры-заготовки (большой, средний и маленький).

Образец наглядного материала № 4.2.

Задание: Для выполнения задания педагог готовит клей и вырезанные шляпы трех размеров (они находятся под пунктирной линией предметной картинки).

Педагог просит ребенка соотнести по величине изображенные предметы с тремя персонажами: великаном, принцем и гномом.

1) Назови предметы, которые ты видишь. Помоги героям выбрать свой ремень, кувшин, стул, тарелку с ложкой? Почему ты принял такое решение?

2) Кому из героев принадлежит большой (средний, маленький) ремень (кувшин, стул, тарелка с ложкой)? Предлагается соединить подходящие персонажу предметы линией.

3) Подул ветер и сорвал с головы великана, гнома и принца шляпы. Помоги найти каждому свою шляпу и объясни, почему ты так подобрал? Приклей шляпы к каждому персонажу.

Примечание. Если задание не понятно ребенку или он испытывает затруднения в проведении линий, взрослый помогает ребенку на одном примере, не называя при этом величину ("самый большой", "самый маленький").

Выполнение задания оценивается с помощью карты развития на этапах «Познавательное развитие», «Художественно-эстетическое развитие» Сопутствующими (для обучения или повторения) могут быть задания на определение цвета изображенных предметов.

Задание 4. Конструирование

Речевое развитие. Художественно-эстетическое развитие: конструирование

- Различает детали по форме,
- Ровно размещает детали по горизонтали,
- Ровно ставит детали друг на друга,

– Самостоятельно создает простейшее перекрытие

Материал: схема постройки из 6 деталей

Образец наглядного материала № 4.3.

Задание: Материал: шесть деталей для постройки (одну из них ребенок самостоятельно использует для построения крыши).

Педагог заранее складывает постройку по прилагаемой схеме (возможны и другие варианты постройки из 6 деталей) и организует беседу:

1. Что тебе напоминает эта постройка?
2. Чего ей не хватает?
3. Из каких деталей она состоит?

Затем педагог предлагает ребенку самостоятельно сложить такой же домик из кубиков, доделав крышу.

Примечание. Если задание не понятно ребенку, если он испытывает затруднения при построении, то педагог помогает ребенку.

Выполнение задания оценивается с помощью карты развития на этапе «Художественно-эстетическое развитие»

Результаты

На завершающем этапе проставлены оценки по подпараметрам и посчитан суммарный балл по освоению ОО

Подпараметры выделены красным цветом в случае низкого уровня развития данного подпараметра, желтым цветом в случае среднего уровня развития и зеленым цветом в случае высокого уровня развития.

Примечание

Задания, включенные в инструментарий, строго не привязаны к оцениванию одного какого-либо умения. Каждое задание является комплексным, поэтому задания пересекаются по задачам. Рассказ по сюжетной картинке, конструирование, аппликация и др. позволяют оценивать и коммуникацию с взрослым, и художественно-эстетическое развитие, и различение ребенком цвета, величины, формы и т.п. При этом у конкретного задания выделяется одно или два основных назначения. Пересечение задач в заданиях позволит педагогу принять взвешенное решение при внесении оценки в карту развития. Такой принцип позволяет не только корректировать выводы при выполнении разных заданий относительно уровня развития, но и осуществлять обучение и закрепление разнообразных умений.

Прилагаемый к инструментарию наглядный материал разработан в целях общей ориентировки педагога и рассматривается как один из возможных образцов подобного материала. В ходе диагностики можно использовать или наглядный материал ДОО или прилагаемые к инструментарию образцы (решение принимает педагог).

Общие рекомендации к наглядному материалу:

1. соответствие возрастным возможностям ребенка;
2. реалистичность изображения объектов;
3. четкость цвета (чистые цвета);
4. отсутствие перегруженности деталями;
5. соответствие диагностическим задачам (один наглядный материал может позволять решать несколько задач).

Рекомендации к сюжетным картинкам:

1. сюжетная картинка должна быть выразительна и реалистична (все её элементы должны быть узнаваемы для ребенка); люди, животные и растения на картинах должны быть показаны крупным планом, в естественных условиях.
2. сюжетный замысел художника должен быть ясным;
3. сюжет картинки должен соответствовать возрастным возможностям ребенка, он должен быть понятен ребенку, с одной стороны, опираться на имеющийся у ребенка опыт, с другой – помогать уточнять представления о ранее виденном, а также получать новые знания;
4. сюжет картинки должен включать несколько микросюжетов, но не быть перегружен;
5. сюжетная картинка должна обладать внутренней динамикой и позволять расспросить ребенка о том, как события могут развиваться дальше;
6. сюжетная картинка должна обладать познавательным содержанием (педагог должен иметь возможность на основе одной сюжетной картинки попросить ребенка сравнить изображенные объекты, расспросить ребенка о времени года, о количестве изображенных предметов, об их цвете, о величине, о частях, из которых состоят изображенные объекты, о действиях героев и т.п.);
7. сюжетная картинка должна обладать позитивным влиянием на формирование нравственного облика воспитанника.

Методика работы с сюжетными картинками предполагает внимательное её разглядывание, проведение беседы с педагогом, который задает уточняющие вопросы, помогающие ребенку осмыслить сюжет в целом и микросюжеты картинки, установить смысловые связи между объектами, построить рассказ о дальнейшем возможном развитии событий. Работа может проходить в несколько этапов: выделение основных изображенных объектов, осмысление основного сюжета и микросюжетов; подробное описание внешнего вида и свойств каждого объекта; определение взаимосвязи между отдельными объектами картины; объединение микросюжетов в единый сюжет, составление продолжения сюжета.

Наглядный материал

4.1. Цвет. Форма

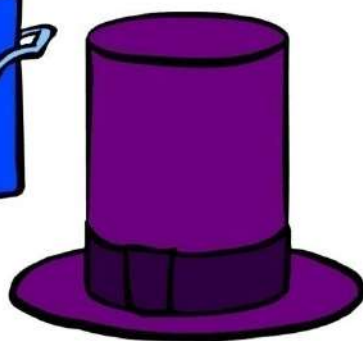
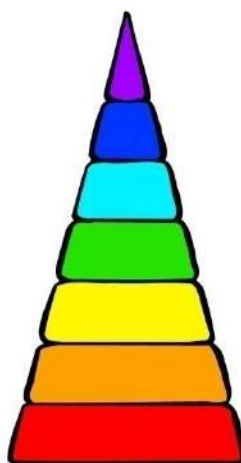
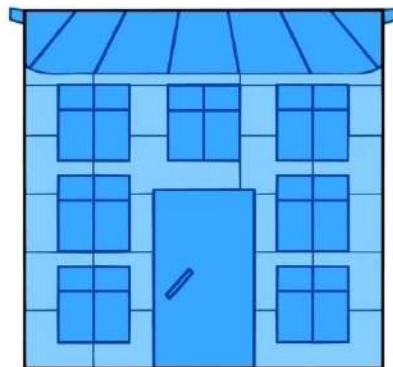
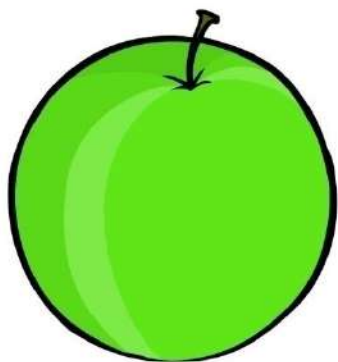

4.2. Величина



4.3. Конструктивная деятельность

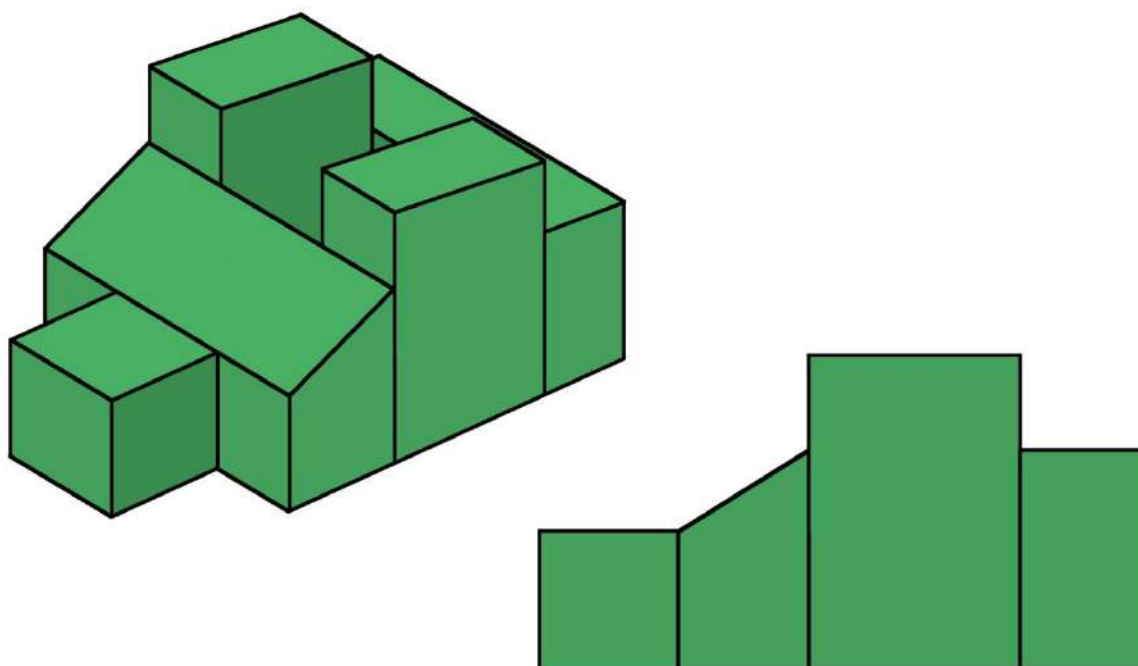

4.4. Сюжетная картинка «Зима»



КАРТА РАЗВИТИЯ

Исходные данные

Ф.И. ребенка		Дата:	
Возраст:		№ группы	
Показатели	Проявление		
I. Физическое развитие	Не сформирован	Находится в стадии формирования	Сформирован
1. Ходит прямо, сохраняя заданное педагогом направление			
2. Лазает по гимнастической стенке произвольным способом			
3. Скорость бега на 10 м			
4. Скорость бега на 30 м			
5. Дальность броска набивного мяча весом 1 кг			
6. Длина прыжка с места			
7. Наклон туловища вперед из положения сидя			
8. Сгибание рук в положении лёжа			
9.. Дальность броска мешочка с песком вдаль левой рукой			
10. Дальность броска мешочка с песком вдаль правой рукой			
11. Продолжительность бега в медленном темпе			
12. Самостоятельно выполняет доступные возрасту гигиенические процедуры			
13. Сам (или после напоминания взрослого) соблюдает элементарные правила поведения во время еды			
14. Сам (или после напоминания взрослого) соблюдает элементарные правила поведения во время умывания			
15. Имеет элементарные представления о ценности здоровья, пользе закаливания, необходимости соблюдения правил гигиены в повседневной жизни.			
II. Социально-коммуникативное развитие			

1. Перед прогулкой и после сна самостоятельно надевает одежду (предметы нижнего белья, колготы, футболку, шорты, брюки или юбку) и обувается, застегивает застежки – молнию, кнопки и липучку			
2. Указанный взрослым беспорядок в одежде исправляет самостоятельно			
3. Самостоятельно складывает вещи на стульчик или убирает в шкафчик			
4. Знаком с правилами поведения в природе (не рвать без надобности растения, не ломать ветки деревьев, не трогать животных и др.)			
5. Выполняет элементарные отдельные поручения воспитателя, связанные с подготовкой к выполнению какой-либо деятельности, приемом пищи и уборкой группового помещения или участка			
6. Имеет первичные представления о безопасном поведении на дорогах (переходить дорогу, держась за руку взрослых; понимает значение сигналов светофора)			
7. Знаком с источниками опасности дома (горячая плита, утюг, др.)			
8. Имеет навыки безопасного передвижения в помещении (осторожно спускаться и подниматься по лестнице, держась за перила; открывать и закрывать двери, держась за дверную ручку)			
9. Проявляет интерес к действиям сверстников, может им подражать			
10. Использует вежливые слова (спасибо, пожалуйста) или невербальные средства (улыбка, жест) при обращении к сверстникам			
11. При возникновении конфликта может уступить игрушку, место и т.п.			
III. Художественно-эстетическое развитие			
1. Эмоционально откликается на простые музыкальные произведения			
2. Различает звуки по высоте (тону: высокий – низкий)			
3. Различает характер музыки (веселая – грустная)			
3. Умеет внимательно слушать (от начала до конца) небольшие музыкальные произведения			
4. Узнает знакомые песни			
5. Поет, не отставая и не опережая других			

6. Выполняет доступные танцевальные движения по одному и в паре с предметами в соответствии с характером музыки			
7. Знает и называет детские музыкальные инструменты: погремушки, бубен, металлофон, барабан и др. и способен играть на них			
8. Участвует в музыкальных играх-драматизациях			
9. Рисование. Правильно держит карандаш, проводит линии в разных направлениях, обозначая контур предмета			
10. Рисование. Изображает единичные предметы			
11. Рисование. Изображение схематично			
12. Лепка. Отщипывает или отрывает от основного куса пластического материала (глины, пластилина, пластической массы) небольшие комочки			
13. Лепка. Скатывает комочки пластического материала в отдельные детали предметов или сам предмет			
14. Лепка. Сплюсцовывает, прищипывает и оттягивает отдельные детали от основного куса пластического материала, создавая изображение знакомых овощей, фруктов, посуды и т. д.			
15. Аппликация. Работу выполняет хорошо (заготовки приклеены аккуратно на указанном месте)			
16. Конструирование. Различает детали по форме			
17. Конструирование. Ровно размещает детали по горизонтали			
18. Конструирование. Ровно ставит детали друг на друга			
19. Конструирование. Самостоятельно создает простейшее перекрытие			
20. Конструирование. Образец воспроизводится правильно (допускаются 1-2 целенаправленные пробы)			
IV. Познавательное развитие			
1. Имеет первичные представления о свойствах (прочность, твёрдость, мягкость) материала (дерево, бумага, ткань, глина)			
2. Группирует и классифицирует хорошо знакомые предметы (посуда, одежда, обувь и др.)			
3. Знаком с ближайшим окружением (основными объектами инфраструктуры): дом, улица, магазин, поликлиника, парикмахерская и			

др.			
4. Имеет первичные представления о профессиях и трудовых действиях: воспитатель, младший воспитатель, музыкальный руководитель, врач, продавец, повар, шофер, строитель и др.			
5. Имеет первичные представления о растениях и животных, насекомых и птицах.			
6. Отличает и называет по внешнему виду: овощи (огурец, помидор, морковь, репа и др.), фрукты (яблоко, груша, персик и др.), ягоды (малина, смородина и др.)			
7. Знаком с характерными особенностями времен года			
8. Имеет представления о свойствах воды (льётся, переливается, нагревается, охлаждается), песка (сухой - рассыпается, влажный - лепится), снега (холодный, белый, от тепла тает)			
9. Понимает простейшие взаимосвязи в природе (чтобы растение росло, его нужно поливать и т.п.)			
10. Сравнивает предметы контрастных размеров			
11. Различает формы и называет геометрические фигуры			
12. Использует элементарные временные ориентировки в частях суток и временах года			
13. Может определить равенство–неравенство групп предметов			
14. Цвет. Задание выполнено без ошибок и проб или допущены одна две ошибки			
15. Величина. Задание выполнено без ошибок и проб, или допущены одна-две ошибки			
16. Форма. Задание выполнено без ошибок и проб, или выполнены одно-два задания			
V. Речевое развитие			
1.1. Продолжение истории по сюжетной картинке представляет собой краткий рассказ с использованием нескольких связных предложений			
2. Согласовывает слова по числу и времени			
3. Использует простые распространенные предложения			
4. Заинтересованно общается со взрослыми на предложенную тему			
VI. Игровая деятельность			

1. Берёт на себя роль и осуществляет игровые действия от имени игрового персонажа			
2. Воспроизводит несложные образцы социального поведения взрослых или детей (окружающих взрослых, персонажей литературных произведений, мультфильмов и др.)			
3. Выполняет несколько взаимосвязанных игровых действий (умыл и одел куклу, накормил ее, уложил спать и др.), используя соответствующие предметы и игрушки			
4. Может играть с двумя-тремя детьми, к которым испытывает симпатию, не толкая, не отнимая игрушек и предметов и др.			

Результаты

Образовательные области	Не сформирован	Находится в стадии формирования	Сформирован
I. Физическое развитие	0	0	0
II. Социально-коммуникативное развитие	0	0	0
III. Художественно-эстетическое развитие	0	0	0
IV. Познавательное развитие	0	0	0
V. Речевое развитие	0	0	0
VI. Игровая деятельность	0	0	0

ДИАГНОСТИЧЕСКИЙ ИНСТРУМЕНТАРИЙ ДЛЯ ДЕТЕЙ 5 ЛЕТ

КАРТА РАЗВИТИЯ

Возраст: 4- 5 лет

Пояснение

Показатель развития определяется на основе данных наблюдений педагога за поведением детей, анализа детских работ и выполнения ими диагностических заданий.

Осуществляется наблюдение за взаимодействием детей друг с другом и проявлениями умений и навыков в самообслуживании и трудовой деятельности, игре. Наблюдение носит ретроспективный характер. Определяющую роль в оценке развития в данном случае будут играть данные наблюдений за время пребывания детей в группе.

Анализ детских работ используется для оценки развития у детей умений в лепке. Вылепленные работы (за последний месяц образовательной работы в группе) фотографируются и оцениваются по таблице: выбирается соответствующая ячейка на этапе «*Художественно-эстетическое развитие*».

Для оценки развития остальных характеристик используются диагностические задания, которые проводятся индивидуально. Результаты выполнения ребенком каждого из заданий позволяют оценить сразу несколько характеристик, что отражено в таблицах карты развития.

Наглядный материал для диагностических заданий подбирается из имеющегося в ДОО. Для ориентировки к инструментарию прилагаются образцы наглядного материала.

Задание 1. «Рассказ по картинке».*Речевое развитие, познавательное развитие, художественно-эстетическое развитие, оригинальность рассказа*
Речевое развитие

- Составляет рассказ по сюжетной картинке;
- Составляет описательный рассказ о персонаже сюжетной картинки;
- Правильно произносит все звуки;
- Использует сложноподчиненные предложения
- Оригинальность рассказа (рассказ по сюжетной картинке, продолжение истории)

Познавательное развитие (цвет, форма, величина)

Художественно-эстетическое развитие(рисование)

Материал: сюжетная картинка.

Образец наглядного материала: сюжетная картинка № 5.4.

Задание: Педагог просит ребенка рассмотреть картинку и рассказать о том, что на ней изображено. При этом педагог может задавать наводящие вопросы, например: «Кого (или что) ты видишь на картинке? Что происходит? Кто чем занят? О чем они разговаривают? Что произойдет дальше?»

- Ребенок придумывает продолжение истории (возможны наводящие вопросы).
- Ребенок рисует картинку к продолжению истории.
- Результаты работы фиксируются в карте развития соответствующего инструментария.

Примеры вопросов к сюжетной картинке «Весна»

Названия предметов

Что несет в руках мальчик?

Что держит в руках девочка?

Что поставила бабушка рядом со скамейкой?

Какая одежда одета на детях?

Цвет

Какого цвета скамейка (шляпка бабушки, цветы в окне, птицы, зонтик, бантики в косичках и т.п.)?

Счет

Сколько птичек (облаков, корабликов, цветов в горшке, окон, и т.п.)?

Сколько птичек летает, а сколько сидит на дереве?

Форма

Покажи окно в форме квадрата и в форме треугольника (вариант задания: «Окна каких форм есть в доме? Покажи их.»).

Какие детали картинки похожи на овал (треугольник, круг, квадрат)?

Величина

Покажи самую маленькую сосульку.

Покажи самое большое облако.

Временные ориентиры

Какое время года изображено?

Какое время года наступит после весны (было перед весной)?

Что делали ребята утром и что будут делать вечером?

Что происходит

Что мальчик хочет сделать со скворечником?

Что делает бабушка?

Что собирается делать девочка?

Что хочет сделать кот?

Что произойдет дальше?

Выполнение задания оценивается с помощью карты развития.

Задание 2. Цвет и форма

- *Познавательное развитие: сенсорное развитие: цвет; форма*
- *ФЭМП: различает формы и называет геометрические фигуры.*

Материал: картинка с изображением предметов разной формы и разных цветов

Образец наглядного материала №5.1 (5.1.1; 5.1.2.)

Задание: 5.1 предлагается в двух возможных вариантах.

5.1.1: Педагог просит ребенка назвать предметы, соотнести их по цвету с цветовыми обозначениями (в образце наглядного материала это разноцветные кисточки), а также соотнести их по форме с геометрическими фигурами.

- 1) Какие предметы ты видишь на картинке?
- 2) Какими цветами раскрашена роза?
- 3) Какими кисточками раскрашены остальные предметы? Назови эти цвета.
- 4) Назови фигуры, нарисованные сбоку (справа). Проведи пальчиком линию от предмета к фигуре, на которую похож предмет. Вариант задания: «Покажи предметы квадратной (круглой, треугольной, овальной, прямоугольной) формы».
- 5) Некоторые предметы состоят из нескольких форм. Найди такие предметы и назови формы.

После выполнения задания педагог просит произнести название цветов и форм 5.1.2. Педагог предлагает ребенку картинку с изображением шести карточек. На них изображены узоры из предметов. Ребенок также получает одну карточку-образец, которая повторяет одну из карточек набора. Ребенок должен, используя образец, найти похожую карточку на картинке. Далее педагог просит объяснить свой выбор: рассказать, какие предметы расположены на рисунке в центре, какие – по бокам, снизу и сверху, каких они цветов, какие напоминают фигуры.

Если ребенок сам не может объяснить, воспитатель задает наводящие вопросы и вновь просит объяснить.

Возможны другие задания с использованием имеющегося в ДОО наглядного материала.

Выполнение задания оценивается с помощью карты развития на этапе «*Познавательное развитие*»

Задание 3. Величина Аппликация

- *Познавательное развитие: сенсорное развитие: величина;*
- *ФЭМП: сравнивает фигуры контрастных размеров; может определить равенство /неравенство групп предметов;*

- *Художественно-эстетическое развитие (аппликация)*

Материал: Для выполнения задания педагог готовит заготовки для аппликации, клей, лист с изображением схемы. Предмет, который берется за основу для создания аппликации, должен содержать разные по величине детали (ёлка, торт, пирамидка, ковер и т.п.)

Образец наглядного материала №5.2

Задание: педагог просит ребенка соотнести по величине детали и приклеить заготовки по схеме (в порядке убывания величины). Ребенок должен сделать аппликацию.

Заготовка для аппликации «Ёлка»:

6 зеленых треугольников

разных размеров и прямоугольник для ствола ёлки



Заготовка для аппликации «Лестница»:

6 коричневых прямоугольников разной длины и одинаковой ширины



Заготовка для аппликации «Пирамидка»:

6 разноцветных овалов разной длины и одинаковой ширины, а также шарик для верхушки пирамидки.



Заготовка для аппликации «Ковер»:

5-6 разноцветных квадратов разных размеров (на большую деталь наклеивается меньшая).



Выполнение задания оценивается с помощью карты развития на этапах «Познавательное развитие», «Художественно-эстетическое развитие»

Задание 4. Конструирование.

Познавательное развитие. Художественно-эстетическое развитие. Речевое развитие.

- *Речевое развитие (коммуникация с взрослым)*

- *Познавательное развитие:*

1. *ФЭМП:* оперирует цифрами и числами в пределах 5; использует счетные навыки; устанавливает количественные отношения в пределах известных чисел.

- *Художественно-эстетическое развитие: конструирование.*

1. Различает детали по форме и названию.
2. Ровно ставит детали друг на друга.

3. Ровно ставит детали в ряд.

4. Изменяет постройку, достраивая с помощью дополнительных деталей.

Материал: схема построения; набор строительных деталей из 12-14 кубиков разной формы: 1) для постройки по схеме; 2) для достраивания постройки (детали предлагаются ребенку сразу, чтобы он мог выбрать, какие детали понадобятся для построения по схеме, а какие он может использовать для самостоятельного достраивания); карточки с цифрами от 0 до 5.

Образец наглядного материала №5.3

Задание: построение из 7-10 деталей по схеме, определенной педагогом. Педагог просит отобрать необходимые детали из основного набора (12-14 деталей) и выполнить постройку по схеме из 7-10 деталей. Ребенок должен ответить на вопрос педагога о том, какие детали необходимо взять для постройки. Затем педагог просит достроить постройку (дополнительно имеется не более 5 деталей), рассказать, сколько и какие детали он использовал (по форме и цвету), каков его замысел. Педагог также просит выбрать номер для постройки (от 1 до 5).

Пример задания.

Материал: 13 деталей для постройки лодки (см. рисунок) и карточки с изображением цифр от 0 до 5. Часть деталей ребенок самостоятельно использует для достройки лодки.

Педагог предлагает ребенку схему лодки и набор деталей для её построения и организует беседу:

1. Что тебе напоминает эта постройка?
2. Какие детали тебе понадобятся?

Затем педагог предлагает ребенку самостоятельно сложить лодку по схеме и достроить её, используя оставшиеся детали (можно предложить дополнительные детали).

После завершения постройки педагог расспрашивает ребенка о постройке:

1. Какие детали для построения использованы для достройки лодки?
2. Как называются части лодки, которые ребенок достроил?
3. Какой номер лучше присвоить лодке?

Например, может получиться такая постройка.

Возможны и другие варианты постройки из 12-15 деталей. Можно также предлагать ребенку цветную схему, где показано, фигуры какого цвета ему понадобятся при постройке (в этом случае количество деталей, из которых следует сделать выбор, может быть большим). В наглядном материале представлена и цветная схема.

Если задание не понятно ребенку, если он испытывает затруднения при построении, то педагог помогает ребенку.

Выполнение задания оценивается с помощью карты развития

Результаты

На завершающем этапе проставлены оценки по подпараметрам и посчитан суммарный балл по освоению образовательных областей

Подпараметры образовательных областей выделены красным цветом в случае низкого уровня развития данного подпараметра, желтым цветом в случае среднего уровня развития и зеленым цветом в случае высокого уровня развития.

Примечание

Задания, включенные в инструментарий, строго не привязаны к оцениванию одного какого-либо умения. Каждое задание является комплексным, поэтому задания пересекаются по задачам. Рассказ по сюжетной картинке, конструирование, аппликация и др. позволяют оценивать и коммуникацию со взрослым, и изобразительную деятельность, и различение ребенком цвета, величины, формы и т.п. При этом у конкретного задания выделяется одно или два основных назначения. Пересечение задач в заданиях позволит педагогу принять взвешенное решение при внесении оценки в карту развития. Такой принцип позволяет не только корректировать выводы при выполнении разных заданий относительно уровня освоения той или иной образовательной области, но и осуществлять обучение и закрепление разнообразных умений.

Прилагаемый к инструментарию наглядный материал разработан в целях общей ориентировки педагога и рассматривается как один из возможных образцов подобного материала. В ходе диагностики можно использовать или наглядный материал ДОО или прилагаемые к инструментарию образцы (решение принимает педагог).

Наглядный материал

5.1.1 Цвет. Форма



5.1.2. Цвет. Форма

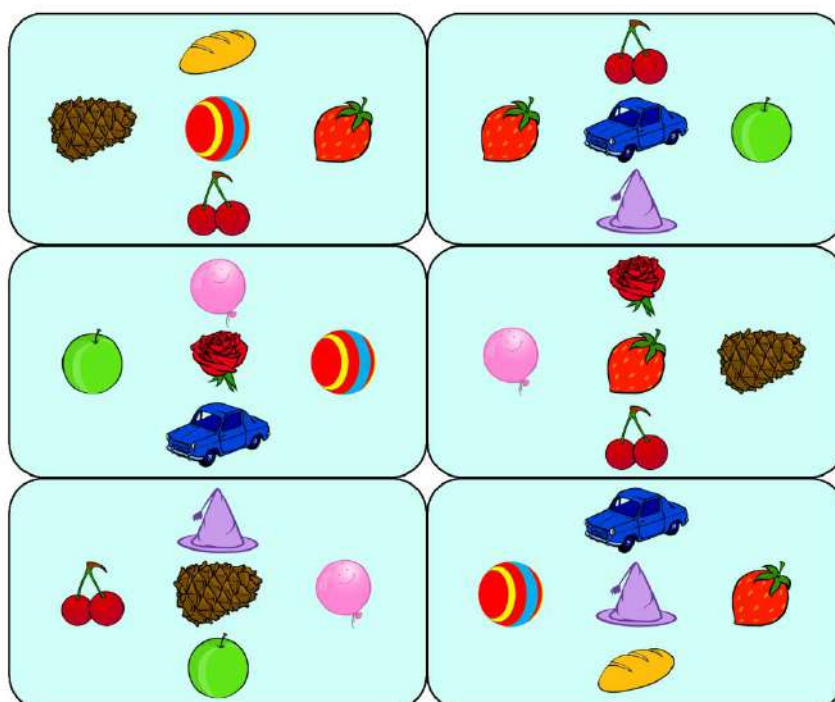
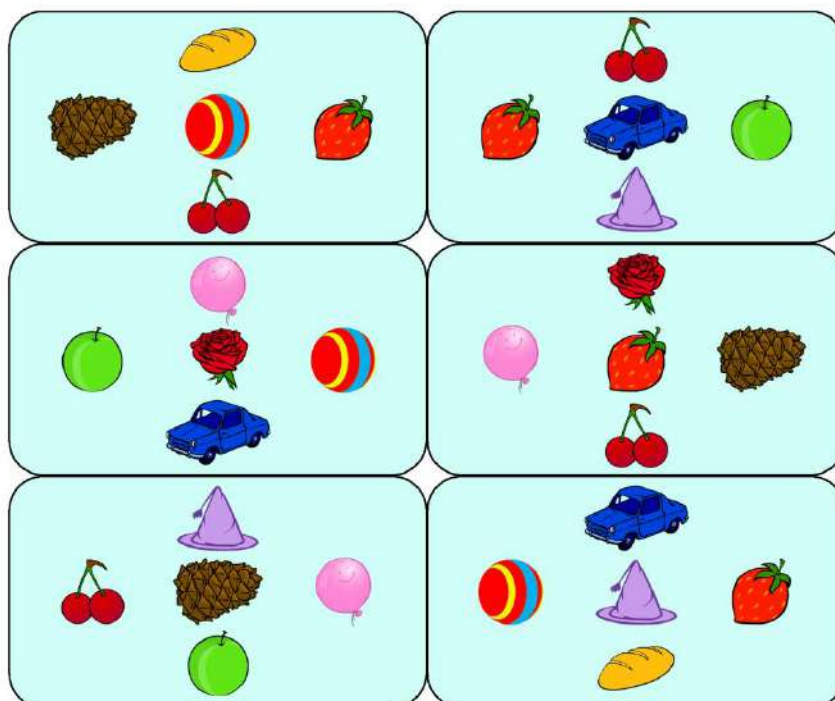

5.3. Материал

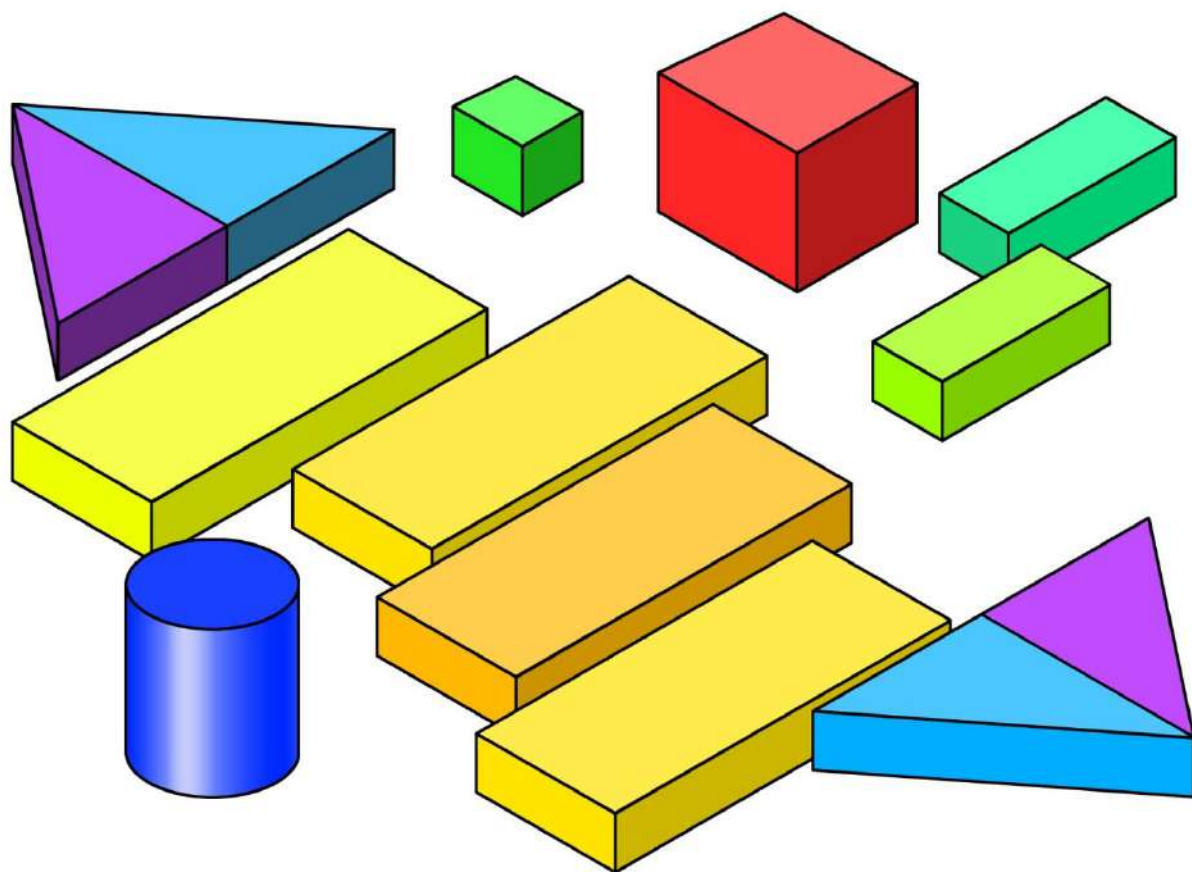

5.4.Конструирование (педагог)

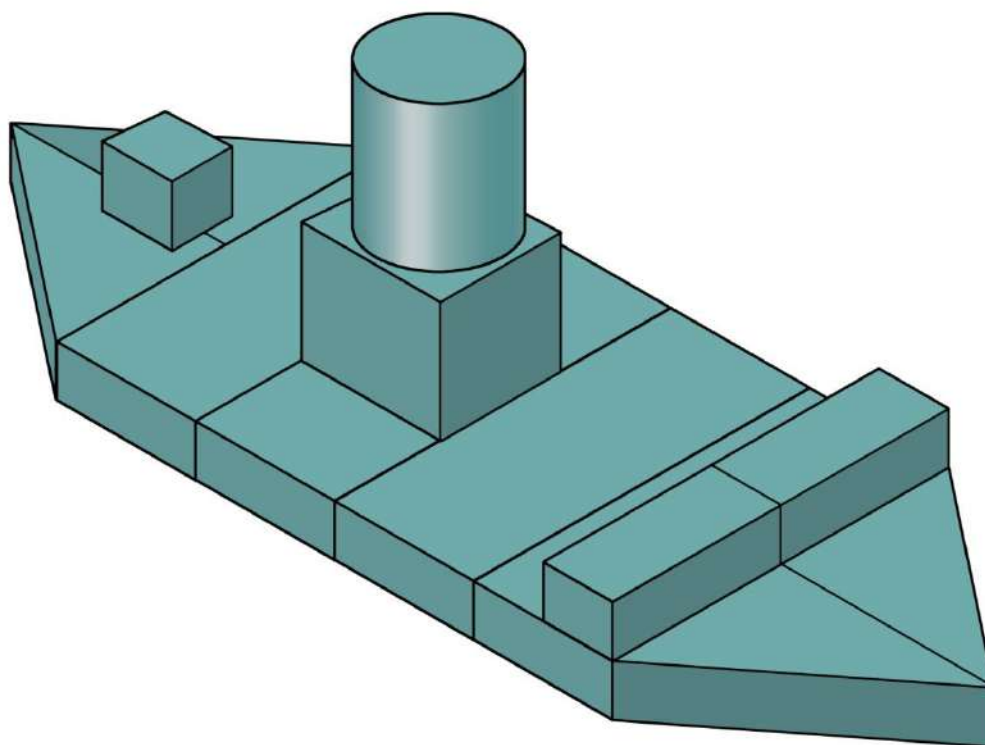

5.3. Конструирование (ребенок)

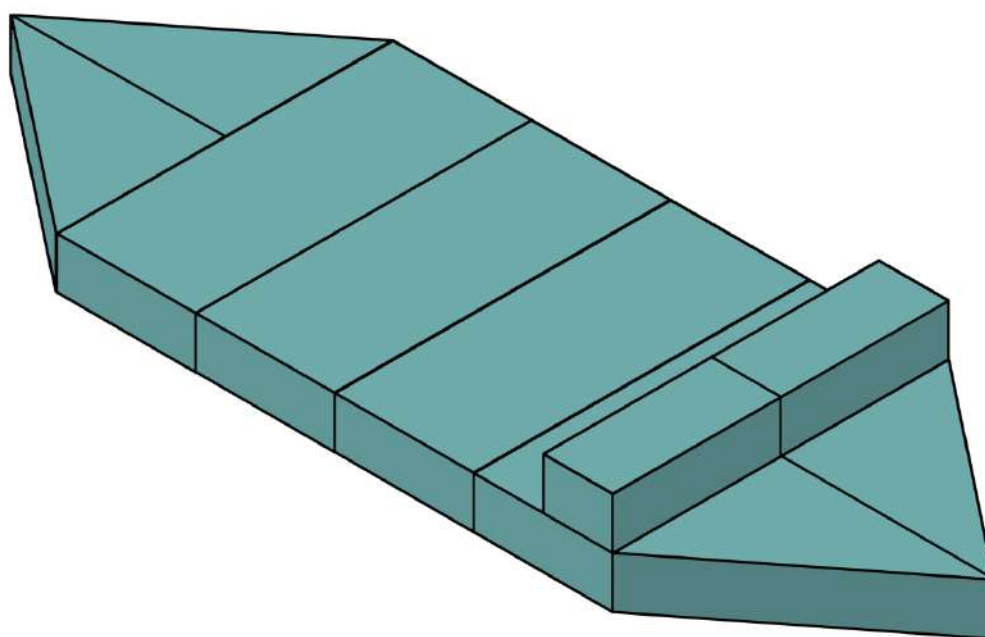

5.4. Сюжетная картинка «Весна»



КАРТА РАЗВИТИЯ

Ф.И. ребенка		Дата:	
Возраст:		№ группы	
Показатели	Проявление		
I. Физическое развитие	Не сформирован	Находится в стадии формирования	Сформирован
1. Проявляет интерес к подвижным играм, физическим упражнениям			
2. Скорость бега на 10 м (с)			
3. Скорость бега на 30 м (с)			
4. Дальность броска набивного мяча весом 1 кг			
5. Длина прыжка с места (см)			
6. Наклон туловища вперед из положения сидя (см)			
7. Сгибание рук в положении лёжа			
8. Дальность броска мешочка с песком вдаль правой рукой (м)			
9. Дальность броска мешочка с песком вдаль левой рукой (м)			
10. Продолжительность бега в медленном темпе (мин)			
11. Умеет строиться в колонну по одному, парами, в круг, шеренгу			
12. Ориентируется в пространстве, находит правую и левую сторону			
13. Выполняет упражнения, демонстрируя пластичность, выразительность движений			
14. Следит за правильной осанкой под руководством воспитателя			
15. Моет руки с мылом, пользуется расческой, носовым платком, прикрывает рот при кашле, чихании			
16. Правильно пользуется столовыми приборами, салфеткой, поласкает рот после еды			
17. Обращается за помощью к взрослому при плохом самочувствии, травме			

II. Социально-коммуникативное развитие			
1. Самостоятельно одевается после сна и на прогулку (предметы нижнего белья, колготы, футболка, шорты, брюки или юбка, кофта или свитер, верхняя одежда, шапка, варежки) и обувается, застегивает пуговицы на одежде			
2. Самостоятельно и аккуратно складывает одежду на стульчике или вешает в шкафчик			
3. Выполняет по поручению воспитателя действия по подготовке к занятиям, подготовке к приему пищи и уборке группового помещения или участка для прогулок			
4. Имеет элементарные представления о способах взаимодействия с животными и растениями, о правилах поведения в природе			
5. Знаком с опасными насекомыми и ядовитыми растениями			
6. Знаком с понятиями "улица", "дорога", "перекресток", "остановка общественного транспорта" и элементарными правилами поведения на улице			
7. Знает о работе пожарных, причинах возникновения пожаров и правилах поведения при пожаре			
8. Знаком с различными видами городского транспорта, особенностями их внешнего вида и назначения ("скорая помощь", "Пожарная", машина МЧС, "полиция", автобус, троллейбус, трамвай)			
9. Знаком со знаками дорожного движения "Пешеходный переход", "Остановка общественного транспорта"			
10. Знаком с правилами безопасного поведения во время игр.			
11. Знаком с назначением, работой и правилами пользования бытовыми электроприборами (пылесос, электрочайник, утюг и др.)			
12. Знаком с правилами поведения с незнакомыми людьми			
13. Может предложить совместную деятельность (действия) сверстнику			
14. Стремится рассказать сверстнику об интересном событии или поделиться новым знанием, впечатлениями			
15. Проявляет личное отношение к соблюдению/нарушению моральных норм			
16. Вступает в игровое взаимодействие со сверстниками. Используя речь, договариваясь о теме игры, распределении ролей, а также в ролевом диалоге, общении по поводу игры			
III. Художественно-эстетическое развитие			

1. Активно, эмоционально включается в музыкальную деятельность			
2. Способен определять эмоциональную выразительность музыкального произведения (грустно, весело, жалостливо и др.)			
3. Знаком с названиями жанров (марш, песня, танец)			
4. Поет естественным звуком, без напряжения песни разного характера, старается четко произносить слова			
5. Вместе с другими детьми начинает и заканчивает пение			
6. Рисование. Понятно для окружающих изображает предметы окружающего мира			
7. Рисование. Рисунок детализирован (присутствуют существенные детали)			
8. Рисование. Присутствует закрашивание			
9. Лепка. Отщипывает или отрывает от основного куска пластического материала (глины, пластилина, пластической массы) небольшие комочки			
10. Лепка. Скатывает комочки пластического материала в отдельные детали предметов или сам предмет			
11. Лепка. Сплющивает, прищипывает и оттягивает отдельные детали от основного куска пластического материала, создавая изображение знакомых овощей, фруктов, посуды и т. д.			
12. Аккуратно по разметке разрезает полоску на прямоугольники и наклеивает их на лист в соответствии с заданием, выравнивая по вертикальной линии			
13. Конструирование. Различает детали по форме и названию			
14. Конструирование. Ровно ставит детали друг на друга			
15. Конструирование. Ровно ставит детали в ряд			
16. Самостоятельно создает постройку по схеме и достраивает её по заданию			
IV. Познавательное развитие			
1. Имеет представления о предметах, необходимых детям в разных видах деятельности (игре, труде, рисовании, аппликации и тд.)			
2. Знаком с общественным транспортом (автобус, поезд, самолет, теплоход)			
3. Имеет представление о материалах (стекло, металл, резина, кожа, пластмасса), из которых сделаны предметы, об их свойствах и качествах			
4. Имеет первичные представления о школе			

5. Знаком с культурными явлениями (театр, цирк, зоопарк, вернисаж), их атрибутами, людьми работающими в них, правилами поведения			
6. Имеет необходимые представления о государственных праздниках			
7. Имеет представление о жизни и особенностях труда в городе и сельской местности			
8. Знаком с различными профессиями (шофер, почтальон, продавец, врач, и тд.)			
9. Имеет представление о красивых местах родного города, его достопримечательностях			
10. Имеет представления о растениях и животных, насекомых и птицах.			
11. Имеет представление о фруктах (яблоко, груша, слива, персик и др.), овощах (помидор, огурец, морковь, свекла, лук и др.) и ягодах (малина, смородина, крыжовник и др.), грибах (маслята, опята, сыроежки и др.)			
12. Узнает и называет 3-4 вида деревьев (ёлка, сосна, берёза, клён и др.)			
13. Имеет представление о свойствах песка, глины и камня			
14. Выделяет параметры величины протяженных предметов			
15. Использует временные ориентировки в частях суток, днях недели, временах года, определяет их последовательность			
16. Оперировать числами и цифрами в пределах 5			
17. Использует счетные навыки			
18. Устанавливает количественные отношения в пределах известных чисел			
19. Цвет. Задание выполнено без ошибок и проб, или допущены одна-две ошибки			
20. Форма. Задание выполнено без ошибок и проб, или допущены одна-две ошибки			
21. Величина. Без ошибок выложил и наклеил заготовки по убыванию величины			
V. Речевое развитие			
1. Продолжение истории содержит сюжет с персонажами картинке, (опора на бытовое продолжение или воспроизведение известной сказки или рассказа). Продолжение представляет собой детализированный рассказ.			
2. Составляет рассказ по сюжетной картинке			

3. Составляет описательный рассказ о персонаже сюжетной картинки			
4. Правильно произносит все звуки			
5. Использует сложноподчиненные предложения			
6. Умеет слушать сказки, рассказы, стихотворения; запоминает небольшие и простые по содержанию считалки			
7. Проявляет интерес к книге			
8. Заинтересованно общается со взрослыми на предложенную тему			
VI. Игровая деятельность			
1. Выполняет разнообразные роли (мать, отец, ребенок, врач, больной, парикмахер и его клиенты и др.)			
2. Включается в игры, совместные со взрослым и сверстниками (с тремя-четырьмя детьми)			
3. Отбирает необходимые для игры атрибуты, предметы, игрушки и использует их в соответствии с ролью			
4. Может распределять роли между партнерами по игре			

Результаты

Образовательные области	Не сформирован	Находится в стадии формирования	Сформирован
I. Физическое развитие	0	0	0
II. Социально-коммуникативное развитие	0	0	0
III. Художественно-эстетическое развитие	0	0	0
IV. Познавательное развитие	0	0	0
V. Речевое развитие	0	0	0
VI. Игровая деятельность	0	0	0

ДИАГНОСТИЧЕСКИЙ ИНСТРУМЕНТАРИЙ ДЛЯ ДЕТЕЙ 6 ЛЕТ

КАРТА РАЗВИТИЯ

Возраст: 5- 6 лет

Пояснение

Показатель развития определяется на основе данных наблюдений педагога за поведением детей, анализа детских работ и выполнения ими диагностических заданий.

Осуществляется наблюдение за взаимодействием детей друг с другом и проявлениями умений и навыков в самообслуживании и трудовой деятельности, игре. Наблюдение носит ретроспективный характер. Определяющую роль в оценке развития в данном случае будут играть данные наблюдений за время пребывания детей в группе.

Анализ детских работ используется для оценки развития у детей умений в лепке. Вылепленные работы (за последний месяц образовательной работы в группе) фотографируются и оцениваются по таблице: выбирается соответствующая ячейка на этапе «*Художественно-эстетическое развитие*».

Для оценки развития остальных характеристик используются диагностические задания, которые проводятся индивидуально. Результаты выполнения ребенком каждого из заданий позволяют оценить сразу несколько характеристик, что отражено в таблицах карты развития.

Наглядный материал для диагностических заданий подбирается из имеющегося в ДОО. Для ориентировки к инструментарию прилагаются образцы наглядного материала.

Задание 1. «Рассказ по картинке». *Речевое развитие, познавательное развитие, художественно-эстетическое развитие, оригинальность рассказа*
Речевое развитие

- Составляет повествовательный рассказ по картинке;
- Следует орфоэпическим нормам русского языка (правильно использует несклоняемые существительные, существительные множественного числа в родительном падеже и др.)
- Использует прямую и косвенную речь;
- Употребляет обобщающие слова, синонимы, антонимы
- Оригинальность рассказа (рассказ по сюжетной картинке, продолжение истории)

Познавательное развитие (форма, величина).

Художественно-эстетическое развитие (рисование)

Материал: сюжетная картинка.

Образец наглядного материала: сюжетная картинка № 6.4.

Задание: Этапы работы с сюжетной картинкой

- Педагог просит ребенка рассмотреть картинку и рассказать о том, что на ней изображено. При этом педагог может задавать наводящие вопросы, например: «Кого (или что) ты видишь на картинке? Что происходит? Кто чем занят? О чем они разговаривают? Что произойдет дальше?»
- Ребенок придумывает продолжение истории (возможны наводящие вопросы).
- Ребенок рисует картинку к продолжению истории.
- Результаты работы фиксируются в карте развития соответствующего инструментария.

Примеры вопросов к сюжетной картинке «Лето»

Названия предметов

Что держит в руках девочка?

Что держит в руках мальчик?

Что надето на ногах у мальчика?

Как называются птицы, плавающие в пруду?

Что растет на грядке?

Цвет

Какого цвета яблоки (штанишки мальчика, цветы на полянках, бабочки, бантики в волосах девочки и т.п.)?

У каких бабочек крылья красные (синие, желтые, белые)?

Счет

Сколько рыбок в ведерке (утят, ягодок на кустике, желтых бабочек и т.п.)?

Временные ориентиры

Какое время года изображено?

Какое время года наступит после лета (было перед летом)?

Что делали ребята утром и что будут делать вечером?

Что происходит

Что делает девочка?

Зачем она поливает грядки?

Чем заняты мальчики?

Что собирается сделать кот?

Что произойдет дальше?

Выполнение задания оценивается с помощью карты развития.

Задание 2. Форма

- *Познавательное развитие* (форма)

Материал: набор карточек с узорами из геометрических фигур

Образец наглядного материала № 6.1.

Задание. Педагог предлагает ребенку набор из шести карточек с узорами из геометрических фигур и одну карточка-образец, которая повторяет одну карточку из набора. Ребенок должен, используя образец, найти похожую карточку из набора. Далее педагог просит объяснить свой выбор: рассказать, какие фигуры расположены на рисунке в центре, какие – справа и слева. Выполнение задания оценивается с помощью карты развития на этапе «*Познавательное развитие*»

Задание 3. Аппликация. Форма Величина.

- *Познавательное развитие:* (форма, величина),
- *Художественно-эстетическое развитие*(аппликация)

Материал: набор геометрических фигур разного размера и разных цветов; клей, ножницы, белый лист бумаги.

Образец наглядного материала № 6.2.

Задание:Для выполнения задания педагог готовит заготовки для аппликации, клей, лист с изображением схемы. Ребенку предлагается сделать аппликацию, используя фигуры, вырезанные из квадратов и разложить их по убыванию, чтобы получился заданный предмет (например, ковер) и наклеить на лист бумаги.

Пример задания. Аппликация «Ковер»: 5 квадратов разных размеров, вырезанные из разноцветной бумаги, лист белой бумаги.

Выполнение задания оценивается с помощью карты развития на этапах «*Познавательное развитие*», «*Художественно-эстетическое развитие*»



Задание 4.Конструирование.

Познавательное развитие. Художественно-эстетическое развитие. Речевое развитие.

- *Познавательное развитие*

1. *ФЭМП:* оперирует цифрами и числами в пределах 10; использует счетные навыки; устанавливает количественные отношения в пределах известных чисел.

- *Художественно-эстетическое развитие:* конструирование.

1. Соединяет несколько небольших плоскостей в одну большую.

2. Обследует схему, выделяет структуру объекта и устанавливает ее взаимосвязь с практическим назначением объекта

3. Понимает зависимость конструкции от практического применения объекта

4. Изменяет постройку в соответствии с конечной целью

Материал: схема постройки из 9-10 деталей и набор дополнительных строительных деталей (10) для преобразования постройки, набор карточек с цифрами от 0 до 10.

Образец наглядного материала № 6.3.

Задание в обобщенном виде: Ребенку предлагается сделать постройку по схеме-образцу из 9-10 деталей, а затем её преобразовать с использованием дополнительных деталей.

Задание проводится как игра «Покупка строительных материалов для строительства». Воспитатель выполняет роль продавца, ребенок – покупателя. В ходе игры отрабатываются элементарные навыки счета в пределах 10.

Могут использоваться наводящие вопросы, например:

Сколько деталей необходимо для всей постройки и сколько – для отдельных частей? Сколько понадобится деталей для изменения постройки? На сколько больше? И т.п.

Пример задания.

Материал: 20 деталей для постройки горки (см. рисунок) и карточки с изображением цифр от 0 до 10. Часть деталей ребенок самостоятельно использует для преобразования постройки (деталей должно быть немного больше, чем в итоге понадобится).

Педагог предлагает ребенку схему горки и набор деталей для её построения и организует беседу.

Сколько деталей необходимо для всей постройки и сколько – для отдельных частей?

Как достроить горку?

Сколько понадобится деталей для изменения постройки?

На сколько больше? И т.п.

Сопутствующими (для обучения или повторения) могут быть задания на определение цвета, формы, соотношения величины кубиков.

Выполнение задания оценивается с помощью карты развития

Результаты

На завершающем этапе проставлены оценки по подпараметрам и посчитан суммарный балл по освоению образовательных областей.

Подпараметры образовательных областей выделены красным цветом в случае низкого уровня развития данного подпараметра, желтым цветом в случае среднего уровня развития и зеленым цветом в случае высокого уровня развития.

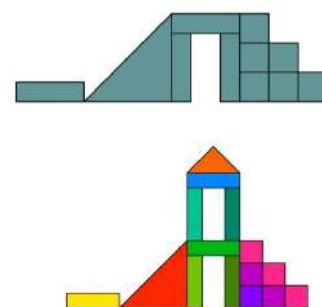

Примечание

Задания, включенные в инструментарий, строго не привязаны к оцениванию одного какого-либо умения. Каждое задание является комплексным, поэтому задания пересекаются по задачам. Рассказ по сюжетной картинке, конструирование, аппликация и др. позволяют оценивать и коммуникацию с взрослым, изобразительную деятельность, и различение ребенком цвета, величины, формы и т.п. При этом у конкретного задания выделяется одно или два основных назначения. Пересечение задач в заданиях позволит педагогу принять взвешенное решение при внесении оценки в карту развития. Такой принцип позволяет не только корректировать выводы при выполнении разных заданий относительно уровня освоения той или иной образовательной области, но и осуществлять обучение и закрепление разнообразных умений.

Прилагаемый к инструментарию наглядный материал разработан в целях общей ориентировки педагога и рассматривается как один из возможных образцов подобного материала. В ходе диагностики можно использовать или наглядный материал ДОО или прилагаемые к инструментарию образцы (решение принимает педагог).

Наглядный материал

6.1. Форма

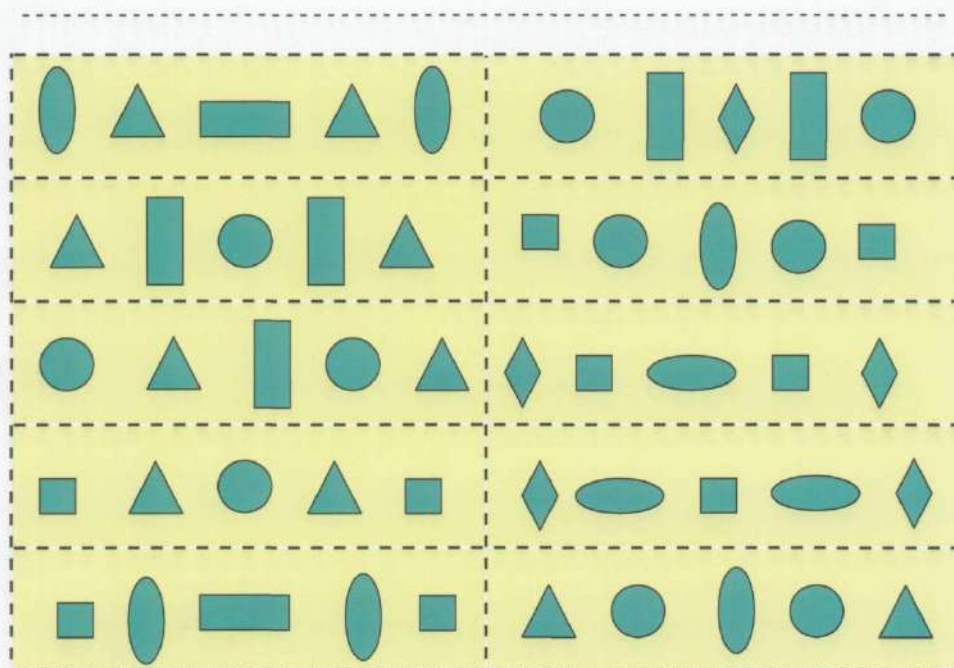
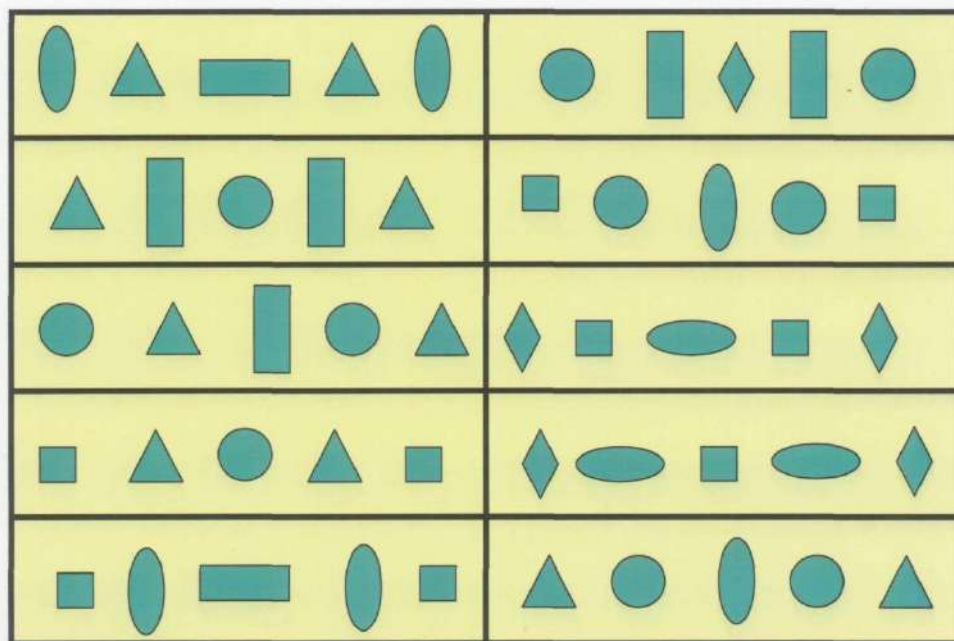

6.3. Конструирование (педагог)

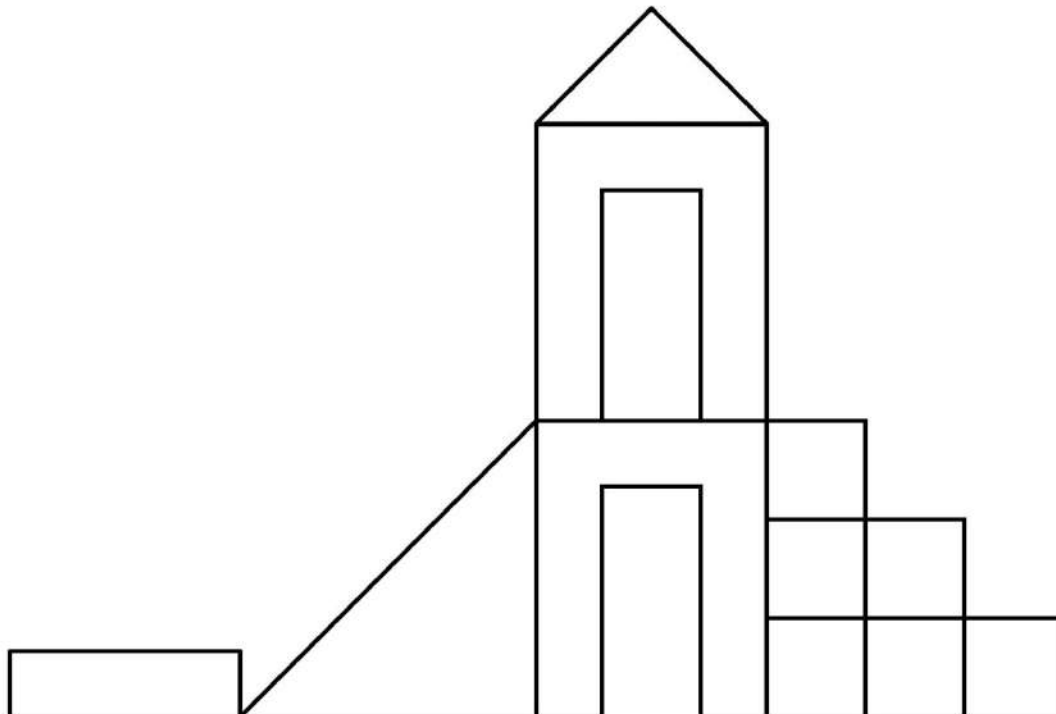
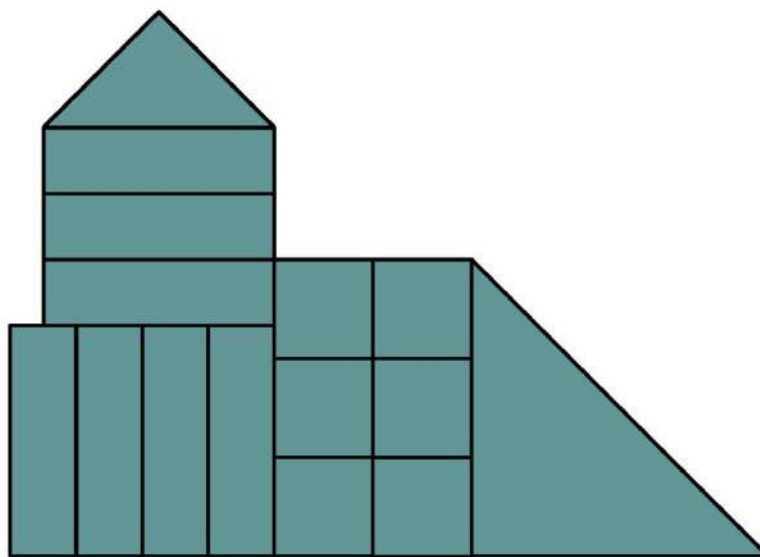

6.3. Конструирование (ребенок)

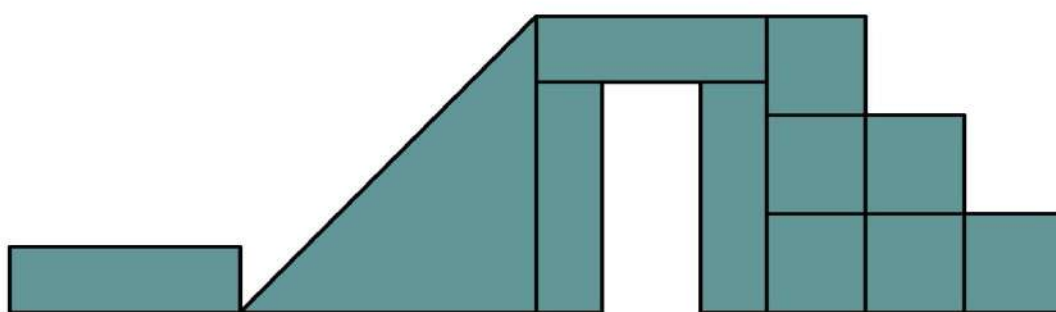

6.4. Сюжетная картинка «Лето»



КАРТА РАЗВИТИЯ

Исходные данные

Ф.И. ребенка		Дата:	
Возраст:		№ группы	
Показатели	Проявление		
I. Физическое развитие	Не сформирован	Находится в стадии формирования	Сформирован
1. Владеет основными движениями в соответствии с возрастом			
2. Проявляет интерес к участию в подвижных играх и физических упражнениях			
3. Проявляет желание участвовать в играх-соревнованиях и играх-эстафетах			
4. Ходит и бежит легко, ритмично, сохраняя правильную осанку, направление и темп			
5. Скорость бега на 10 м (с)			
6. Скорость бега на 30 м (с)			
7. Дальность броска набивного мяча весом 1 кг (см)			
8. Длина прыжка с места (см)			
9. Наклон туловища вперед из положения сидя (см)			
10. Сгибание рук в положении лёжа			
11. Дальность броска мешочка с песком вдаль правой рукой (м)			
12. Дальность броска мешочка с песком вдаль левой рукой (м)			
13. Продолжительность бега в медленном темпе (мин)			
14. Умеет перестраиваться в колонну по трое, четверо, равняться, размыкаться в колонне, шеренге			
15. Выполняет повороты направо, налево, кругом			
16. Участвует в упражнениях с элементами			

спортивных игр: городки, футбол, бадминтон и др.			
17. Следит за правильной осанкой			
18. Умеет быстро, аккуратно, в правильной последовательности одеваться и раздеваться, соблюдать порядок в своем шкафу			
19. Владеет элементарными навыками личной гигиены			
20. Имеет навыки опрятности (замечает беспорядок в одежде, устраняет его при небольшой помощи взрослого)			
21. Имеет начальные представления о составляющих (важных компонентах) здорового образа жизни (правильное питание, движение, сон) и факторах разрушающих здоровье			
22. Владеет простейшими навыками поведения во время еды, пользуется вилкой, ложкой			
23. Понимает значение для здоровья человека ежедневной утренней гимнастики, закаливания организма, соблюдения режима дня			
II. Социально-коммуникативное развитие			
1. Самостоятельно одевается после сна и на прогулку (предметы нижнего белья, колготы, футболка, шорты, брюки или юбка, кофта или свитер, верхняя одежда, шапка, шарф, варежки) и обувается, завязывает шнурки, застегивает пуговицы на одежде,			
2. Поддерживает порядок в индивидуальном шкафчике с одеждой			
3. Выполняет по поручению воспитателя обязанности дежурного по подготовке к занятиям, по столовой и уголке природы			
4. Взаимодействует со сверстником в процессе самостоятельной деятельности, строит элементарный диалог, может выслушать собеседника, не перебивая			
5. Вежливо общается со сверстником независимо от эмоционального отношения к нему			
6. При возникновении конфликта может самостоятельно договориться со сверстником			
7. Имеет представление о том, что в природе все взаимосвязано, что человек не должен нарушать эту взаимосвязь, чтобы не навредить животному и растительному миру			
8. Знаком с явлениями неживой природы (гроза, гром, молния, радуга), с правилами поведения при грозе.			

9. Знаком с правилами оказания первой помощи при ушибах и укусах насекомых.			
10. Знает об элементах дороги (проезжая часть, пешеходный переход, тротуар), о движении транспорта, о работе светофора.			
11. Знаком с названиями ближайших к детскому саду улиц и улицы на которой он проживает.			
12. Знаком с правилами дорожного движения, правилами передвижения пешеходов и велосипедистов.играть все роли			
13. Знаком с дорожными знаками: "Дети", "Остановка трамвая", "Остановка автобуса", "Пешеходный переход", "Пункт первой медицинской помощи", "Пункт питания", "Место стоянки", "Въезд запрещен", "Дорожные работы", "Велосипедная дорожка".			
14. Знаком с правилами безопасного поведения во время игр в разное время года (купание в водоёмах, катание на велосипеде, на санках, коньках, лыжах и др.).			
15. Знает об источниках опасности в быту (электроприборы, газовая плита, утюг и др.). Имеет навыки безопасного пользования бытовыми предметами.			
16. Знает о работе пожарных, причинах возникновения пожаров и правилах поведения при пожаре.			
17. Знает о том, что в случае необходимости взрослые звонят по телефонам "01", "02", "03".			
18. Умеет обращаться за помощью к взрослым.			
19. Называет свое имя, фамилию, возраст, домашний адрес, телефон.			
III. Художественно-эстетическое развитие			
1. Рисование. Рисунок детализирован (наряду с существенными появляются и незначительные детали)			
2. Рисование. Присутствуют элементы сюжета			
3. Рисование. Широко использует цвет в создании рисунка			
4. Лепка. Лепит из целого куска пластического материала, моделируя форму кончиками пальцев			
5. Лепка. Оттягивает детали пальцами от основной формы			
6. Лепка. Сглаживает места соединения деталей			
7. Аппликация. Аккуратно вырезает из предложенных фигур другие фигуры и наклеивает			

их на лист бумаги			
8. Конструирование. Соединяет несколько небольших плоскостей в одну большую			
9. Конструирование. Обследует схему, выделяет структуру объекта и устанавливает ее взаимосвязь с практическим назначением объекта			
10. Конструирование. Понимает зависимость конструкции от практического применения объекта			
11. Конструирование. Изменяет постройку в соответствии с конечной целью			
12. Конструирование. Самостоятельно воспроизводит постройку по схеме, подбирает необходимые для преобразования детали и создает новый объект с учетом задания			
13. При исполнении способен передать характер музыкального произведения			
14. Может сосредоточенно и внимательно слушать усложняющиеся музыкальные произведения			
15. Используя средства речевой выразительности, способен анализировать разную по настроению музыку			
18. В танце синхронизирует свои движения под музыку с другими участниками или с партнером			
IV. Познавательное развитие			
1. Умеет самостоятельно определять материалы, из которых изготовлены предметы, характеризовать свойства и качества предметов: структуру и температуру поверхности, твердость - мягкость, хрупкость - прочность, блеск, звонкость			
2. Имеет представление о материалах (стекло, металл, резина, кожа, пластмасса), из которых сделаны предметы, об их свойствах и качествах			
3. Умеет сравнивать предметы (по назначению, цвету, форме, материалу), классифицировать их (посуда- фарфоровая, стеклянная, керамическая, пластмассовая)			
4. Имеет представление об учебных заведениях (детский сад, школа, колледж, вуз), сферах человеческой деятельности (наука, искусство, производство, сельское хозяйство)			
5. Знаком с культурными явлениями (цирк, библиотека, музей и др.), их атрибутами, значением в жизни общества, связанными с ними профессиями, правилами поведения			

6. Знаком с деньгами, их функциями (средство для оплаты труда, расчетов при покупках), бюджетом и возможностями семьи			
7. Знает о профессиях воспитателя, учителя, врача, строителя, работников сельского хозяйства, транспорта, торговли, связи и др.; о важности и значимости их труда; о том, что для облегчения труда используется разнообразная техника			
8. Знаком с трудом людей творческих профессий: художника, писателей, композиторов, мастеров народного декоративно-прикладного искусства; с результатами их труда (картинами, книгами, нотами, предметами декоративного искусства)			
9. Имеет представление о малой Родине, о достопримечательностях, культуре, традициях родного края, о замечательных людях			
10. Имеет представление о родной стране, о государственных праздниках (8 Марта, День защитника Отечества, День Победы, Новый год и т.д.)			
11. Имеет представление о том, что Российская Федерация (Россия) огромная, многонациональная страна, Москва главный город, столица нашей Родины, знаком с флагом и гербом России, мелодией гимна			
12. Имеет представление о Российской армии			
13. Знаком с понятиями "лес", "луг", "сад"			
14. Имеет представление о домашних животных, их повадках, зависимости от человека			
15. Умеет ухаживать за обитателями уголка природы			
16. Имеет представление о диких животных: где живут, как добывают пищу и готовятся к зимней спячке (еж зарывается в осенние листья, медведи зимуют в берлоге)			
17. Имеет представление о пресмыкающихся (ящерица, черепаха и др) и насекомых (пчела, комар, муха и др.)			
18. Имеет представление о чередовании времен года, частей суток и их некоторых характеристиках			
19. Знаком с многообразием родной природы; с растениями и животными различных климатических зон			
20. Знает как человек в своей жизни использует воду, песок, глину, камни			
21. Умеет устанавливать причинно-следственные связи между природными явлениями (сезон-растительность- труд людей)			
22. Знает о значении солнца и воздуха в жизни			

человека, животных и растений			
23.Оперировать числами и цифрами в пределах 10			
24.Использует счетные навыки			
25.Устанавливает количественные отношения в пределах известных чисел			
26.Определяет относительность пространственных характеристик, расположение предметов относительно друг друга			
27.Устанавливает отношения: часть–целое, равенство–неравенство			
28.Форма. Правильно определяет геометрический узор, аналогичный образцу и безошибочно объясняет свой выбор			
29.Величина. Без ошибок выложил самостоятельно вырезанные заготовки по убыванию величины и наклеил их с учетом задания			
30.Имеет элементарные представления об истории человечества (Древний мир, Средние века, современное общество) через знакомство с произведениями искусства (живопись, скульптура, мифы и легенды народов мира), реконструкцию образа жизни людей разных времен			
31.Имеет представление о предметах, облегчающих труд человека в быту (кофемолка, миксер, мясорубка и др.)создающих комфорт (бра, картины, ковер и т.п.)			
V. Речевое развитие			
1. Умеет придумать и рассказать оригинальное продолжение истории по сюжетной картинке, включить новых персонажей, детализировать рассказ			
2.Составляет повествовательный рассказ по картинке			
3.Следует орфоэпическим нормам русского языка (правильно использует несклоняемые существительные, существительные множественного числа в родительном падеже и др.)			
4.Использует прямую и косвенную речь			
5. Употребляет обобщающие слова, синонимы, антонимы			
6.Эмоционально относится к литературным произведениям			
7.Может рассказать о своем восприятии конкретного поступка литературного персонажа.			

8.Выразительно, с естественными интонациями читает стихи, участвует в чтении текста по ролям , в инсценировках			
9.Умеет сравнивать иллюстрации разных художников к одному и тому же произведению			
10.Проявляет заинтересованность в общении со взрослыми на предложенную тему			
VI. Игровая деятельность			
1. Самостоятельно воспроизводит и творчески интерпретирует образцы социального поведения взрослых или детей (персонажей литературных произведений, мультфильмов и др.) в играх			
2.Развивает сюжет игры на основе имеющихся знаний			
3. Предлагает несколько сюжетов на выбор («Если не хочешь играть в Золушку, давай играть в Белоснежку»)			
4. Договаривается с другими детьми о последовательности совместных действий, согласовывает их			

Результаты

Образовательные области	Не сформирован	Находится в стадии формирования	Сформирован
I. Физическое развитие	0	0	0
II. Социально-коммуникативное развитие	0	0	0
III. Художественно-эстетическое развитие	0	0	0
IV. Познавательное развитие	0	0	0
V. Речевое развитие	0	0	0
VI. Игровая деятельность	0	0	0

ДИАГНОСТИЧЕСКИЙ ИНСТРУМЕНТАРИЙ ДЛЯ ДЕТЕЙ 7 ЛЕТ

КАРТА РАЗВИТИЯ

Возраст: 6-7 лет

Пояснение

Показатель развития определяется на основе данных наблюдений педагога за поведением детей, анализа детских работ и выполнения ими диагностических заданий.

Осуществляется наблюдение за взаимодействием детей друг с другом и проявлениями умений и навыков в самообслуживании и трудовой деятельности, игре. Наблюдение носит ретроспективный характер. Определяющую роль в оценке развития в данном случае будут играть данные наблюдений за время пребывания детей в старшей группе.

Анализ детских работ используется для оценки развития у детей умений в лепке. Вылепленные работы (за последний месяц образовательной работы в старшей группе) фотографируются и оцениваются по таблице.

Для оценки развития остальных характеристик используются диагностические задания, которые проводятся индивидуально. Результаты выполнения ребенком каждого из заданий позволяют оценить сразу несколько характеристик, что отражено в таблицах карты развития.

Наглядный материал для диагностических заданий подбирается из имеющегося в ДОО. Для ориентировки к инструментарию прилагаются образцы наглядного материала.

Задание 1. «Рассказ по картинке» *Речевое развитие, познавательное развитие, изобразительная деятельность оригинальность рассказа*
Речевое развитие

- Составляет рассказ по картинке, используя повествовательную и описательную формы
- Строит сложные предложения
- Использует прямую и косвенную речь;
- Употребляет обобщающие слова, синонимы, антонимы
- Оригинальность рассказа (рассказ по сюжетной картинке, продолжение истории)

Познавательное развитие (форма, величина).

Художественно-эстетическое развитие(рисование)

Материал: сюжетная картинка.

Образец наглядного материала: сюжетная картинка № 7.5.

Задание: **Этапы работы с сюжетной картинкой**

- Педагог просит ребенка рассмотреть картинку и рассказать о том, что на ней изображено. При этом педагог может задавать наводящие вопросы, например: «Кого (или что) ты видишь на картинке? Что происходит? Кто чем занят? О чем они разговаривают? Что произойдет дальше?»
- Ребенок придумывает продолжение истории (возможны наводящие вопросы).
- Ребенок рисует картинку к продолжению истории.
- Результаты работы фиксируются в карте развития соответствующего инструментария.

Примеры вопросов к сюжетной картинке «Осень»

Названия предметов

Что лежит в корзинах?

Рядом с каким деревом находится автобусная остановка?

Какие деревья изображены на заднем плане?

Какая птица ходит по крыше остановки?

Какая одежда на детях?

Цвет

Какого цвета скамейка (кофта мамы, плащ мальчика, шляпки грибов и т.п.)?

Счет

Сколько изображено людей (птичек, поленьев дров, листьев на земле и т.п.)?

Временные ориентиры

Какое время года изображено?

Какое время года наступит после осени (было перед осенью)?

Что делали ребята утром и что будут делать вечером?

Что происходит

Чем заняты мужчины?

Откуда пришли мама с дочкой?

Зачем мальчик взял зонт?

Чем заинтересовалась девочка?

Почему улетают птицы?

Почему не улетает ворона?

Почему люди торопятся заготовить дрова?

Что произойдет дальше?

Выполнение задания оценивается с помощью карты развития.

Задание 2. Форма

- *Познавательное развитие (форма)*

Материал: набор геометрических фигур; контурное изображение предмета, который нужно сложить из фигур; схема составления предмета для складывания из фигур.

Образец наглядного материала №7.1 (образцы № 7.1.1.;7.1.2; 7.1.3)

Задание:

- Составить из набора геометрических фигур предмет, изображенный на контурном рисунке (корова, петух)
- Ребенку предлагается разрезать квадрат на фигуры по линиям и подумать, какие картинки можно сложить из полученных деталей (все детали использовать необязательно).

Далее педагог просит объяснить, какие фигуры были использованы. Если ребенок не справляется с заданием, ему предлагается схема составления предмета.

Выполнение задания оценивается с помощью карты развития на этапе «*Познавательное развитие*»

Задание 3. Величина. Форма. Аппликация

- *Познавательное развитие:* форма, величина
- *Художественно-эстетическое развитие*(аппликация)

Материал: пять квадратов разных размеров – от большого до маленького, вырезанных из цветной бумаги; лист бумаги А4 с заготовкой рисунка для аппликации (например, пояс от юбки, ствол дерева, блюдо и т.п.), клей, ножницы.

Образец наглядного материала № 7.2.

Задание:Для выполнения задания педагог готовит заготовки для аппликации, клей, лист с изображением схемы. Предмет, который берется за основу для создания аппликации, должен содержать разные по величине детали.

Ребенку предлагается сделать аппликацию, используя фигуры, вырезанные из квадратов и разложить их по убыванию, чтобы получился заданный предмет (например, ёлка, пышная юбка, многослойный пирог и др.)

Выполнение задания оценивается с помощью карты развития на этапах «*Познавательное развитие*», «*Художественно-эстетическое развитие*»

Задание 4. Конструирование

Речевое развитие. Познавательное развитие

- *Познавательное развитие:*



1. ФЭМП: оперирует цифрами и числами в пределах 10; использует счетные навыки; устанавливает количественные отношения в пределах известных чисел.

• *Художественно-эстетическое развитие*: конструирование.

1. Использует детали с учетом их конструктивных свойств
2. Соединяет две небольшие плоскости в одну.
3. Связывает между собой детали, поставленные на расстоянии.
4. Отбирает самостоятельно необходимые для постройки детали.

Материал: набор строительных деталей (их должно быть значительно больше, чем требуется для постройки, чтобы ребенок мог самостоятельно их отобрать) и схема постройки с не полностью прорисованными линиями.

Образец наглядного материала №7.3

Задание: ребенку предлагается построить из набора строительных деталей по контурной неполной схеме постройку (например, дом)

Педагог предупреждает ребенка о том, что на схеме не все линии прорисованы и просит подумать, как построить дом.

Если ребенок не справляется, ему можно показать полную схему.

Выполнение задания оценивается с помощью карты развития.

Задание 5.ФЭМП

Познавательное развитие:ФЭМП (использует способы опосредованного измерения и сравнения объектов по величине)

Материал: сюжетная картинка и линейка. Измерь линейкой, кто из ребят бросил мяч дальше, насколько в сравнении с каждым из участников соревнования.

Образец наглядного материала №7.4

Задание: ребенку предлагается произвести сравнение величин, решить простую арифметическую задачу и объяснить свое решение.

Выполнение задания оценивается с помощью карты развития.

Результаты

На завершающем этапе проставлены оценки по подпараметрам и посчитан суммарный балл по освоению образовательных областей.

Подпараметры образовательных областей выделены красным цветом в случае низкого уровня развития данного подпараметра, желтым цветом в случае среднего уровня развития и зеленым цветом в случае высокого уровня развития.

Примечание

Задания, включенные в инструментарий, строго не привязаны к оцениванию одного какого-либо умения. Каждое задание является комплексным, поэтому задания пересекаются по задачам. Рассказ по

сюжетной картинке, конструирование, аппликация и др. позволяют оценивать и речевое развитие и коммуникацию со взрослым, и изобразительную деятельность, и различение ребенком цвета, величины, формы и т.п. При этом у конкретного задания выделяется одно или два основных назначения.

Пересечение задач в заданиях позволит педагогу принять взвешенное решение при внесении оценки в карту развития. Такой принцип позволяет не только корректировать выводы при выполнении разных заданий относительно развития, но и осуществлять обучение и закрепление разнообразных умений.

Прилагаемый к инструментарию наглядный материал разработан в целях общей ориентировки педагога и рассматривается как один из возможных образцов подобного материала. В ходе диагностики можно использовать или наглядный материал ДОО или прилагаемые к инструментарию образцы (решение принимает педагог).

Наглядный материал

7.1. Форма.

7.1.1. Корова (педагогу)

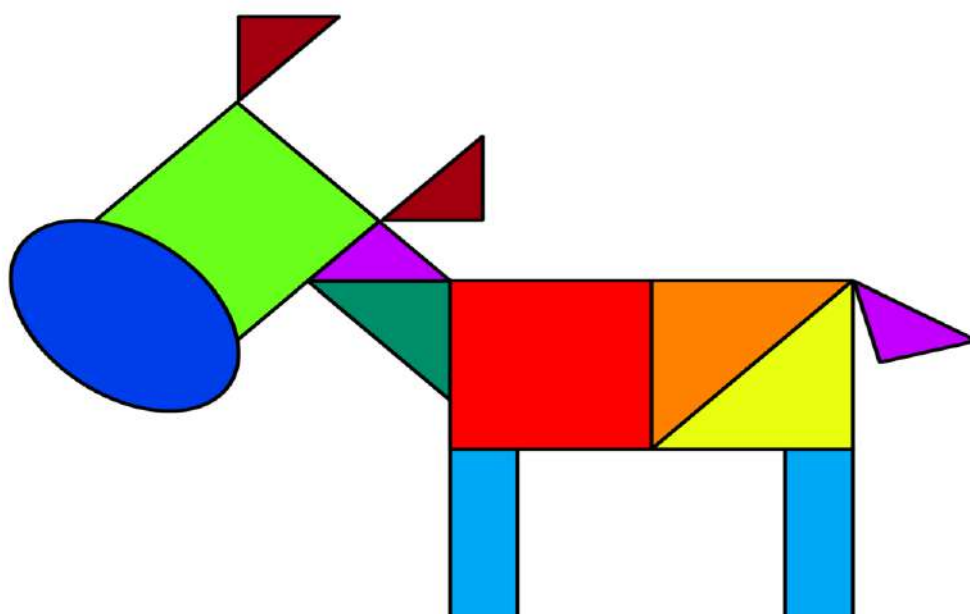

7.1.1.Корова (ребенку)

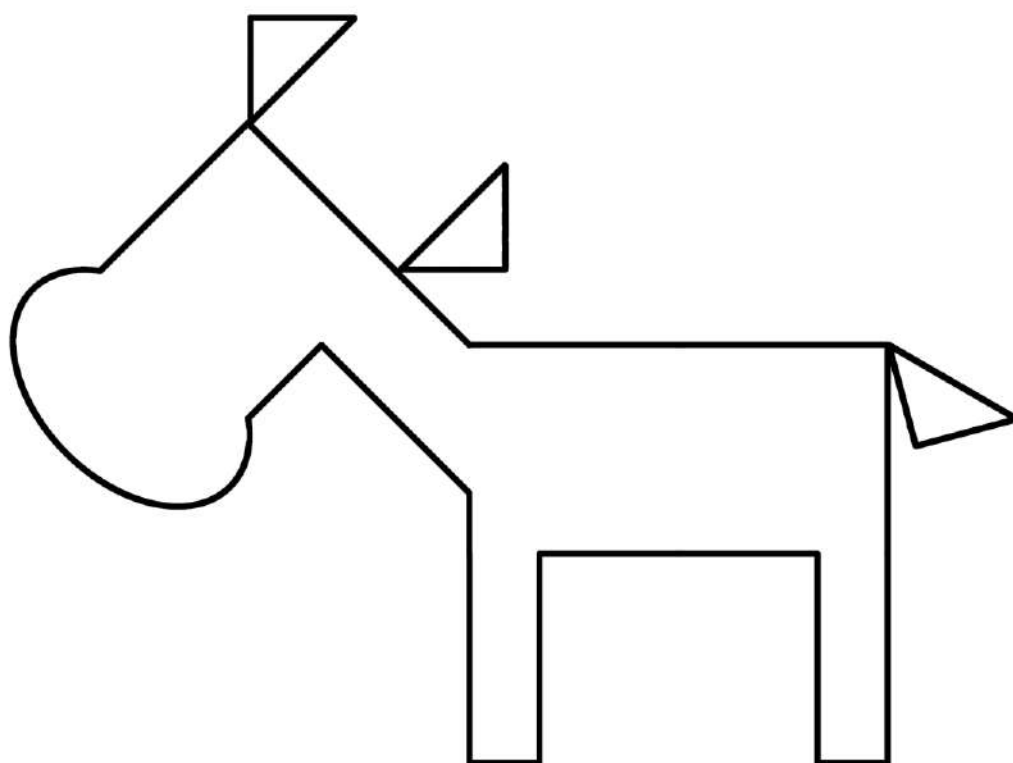
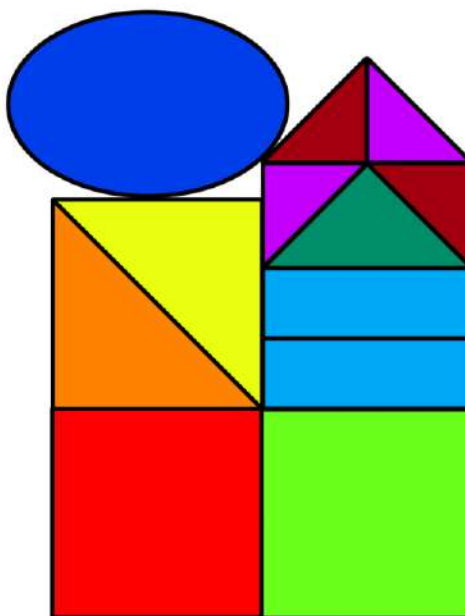

7.1.2 Петух (педагогу)

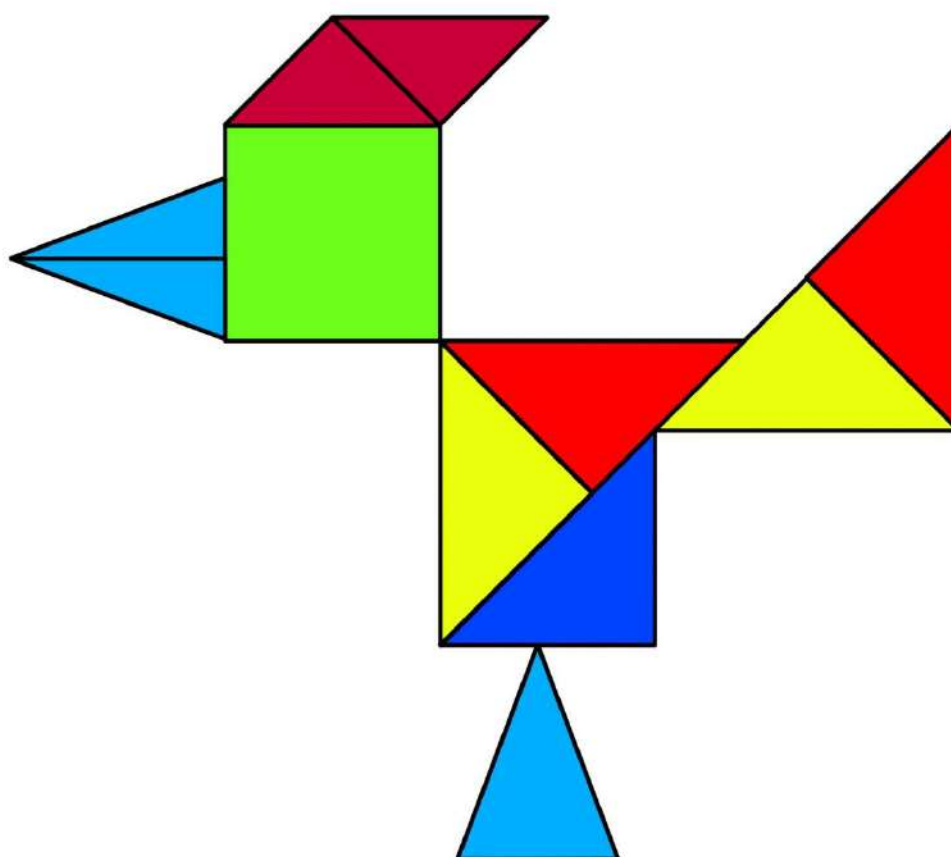

7.1.2. Петух (ребенку)

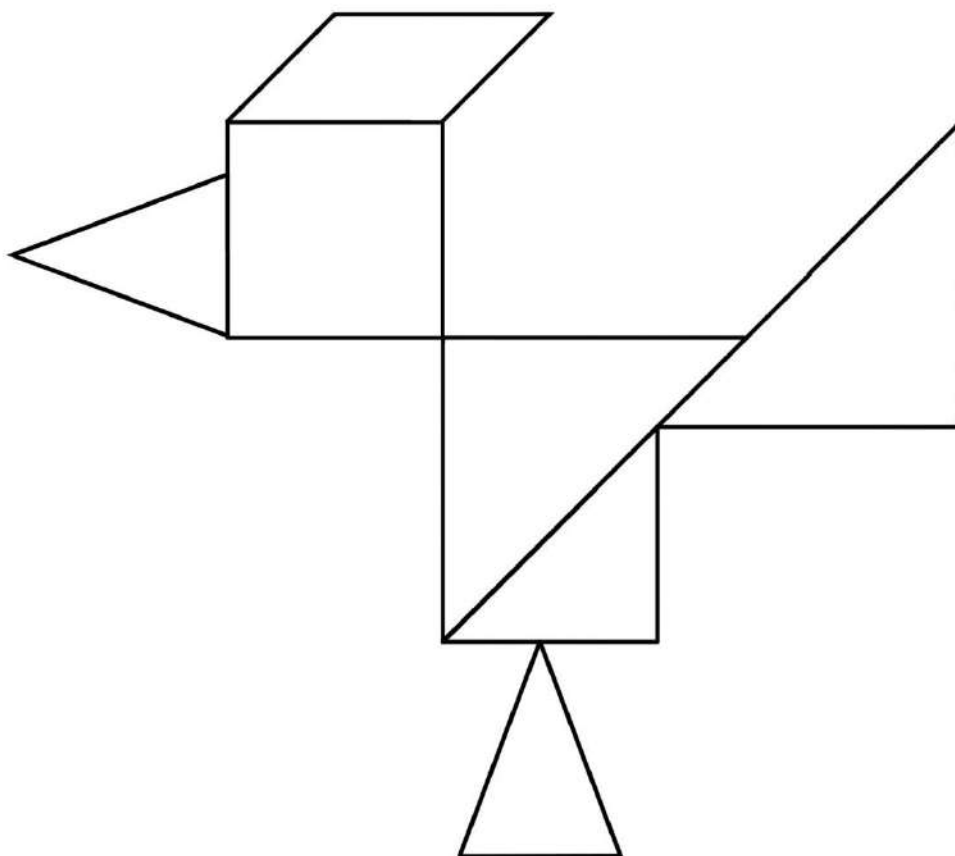
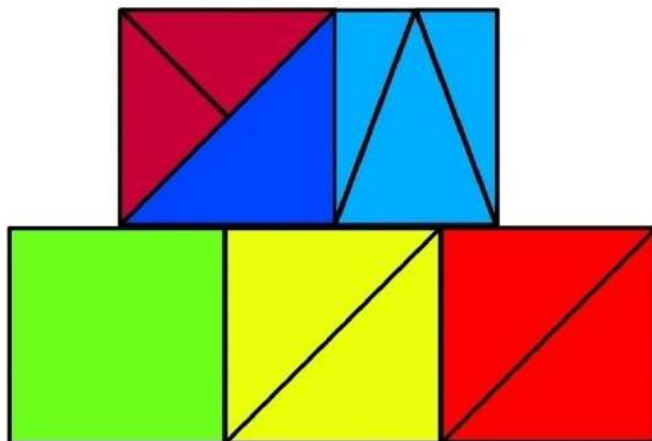

7.1.3. Фигуры

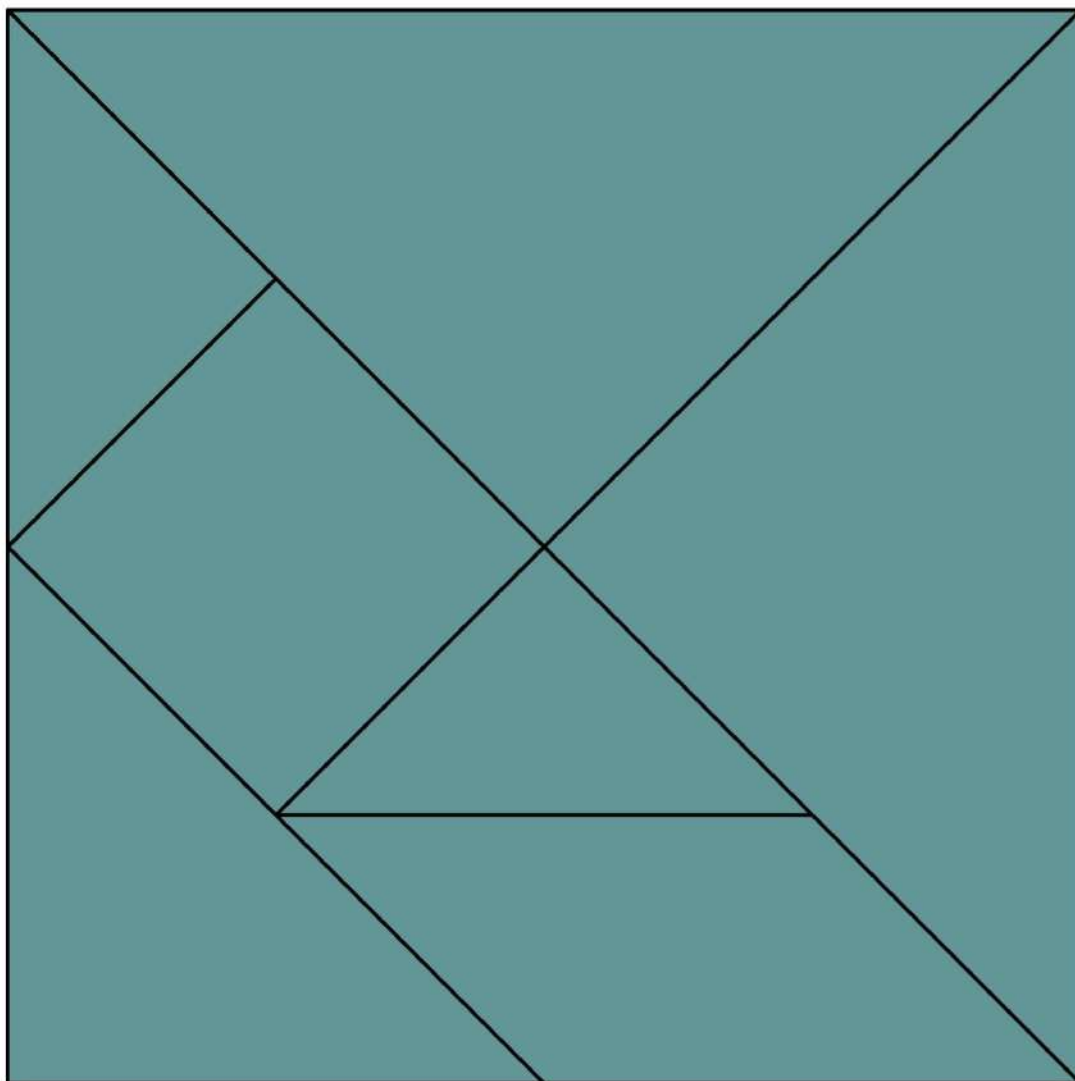

7.3. Конструирование (педагогу)

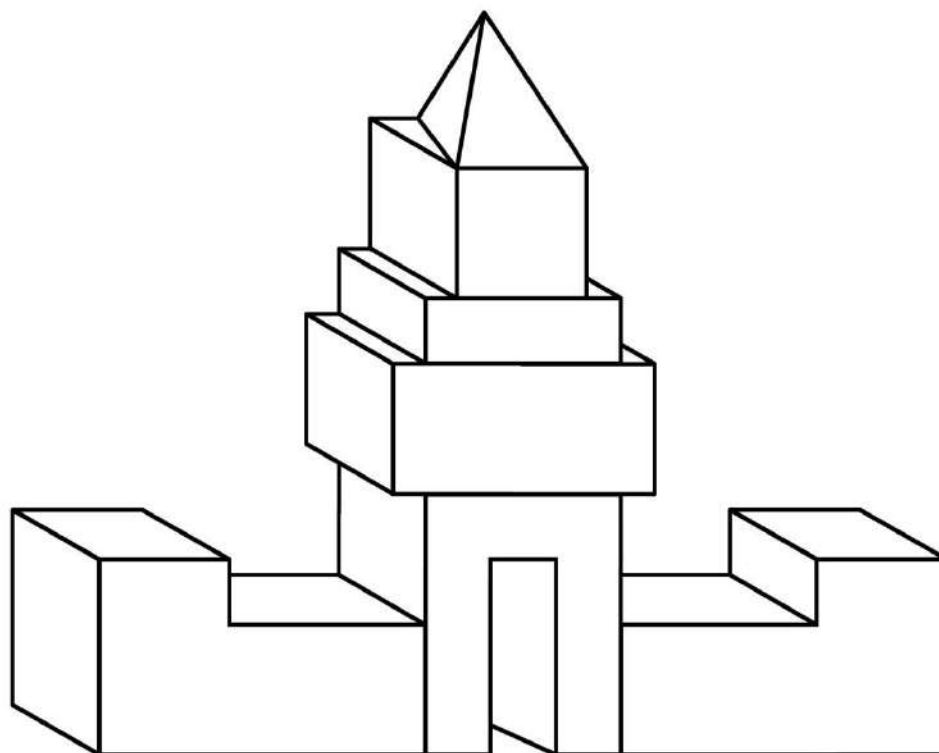
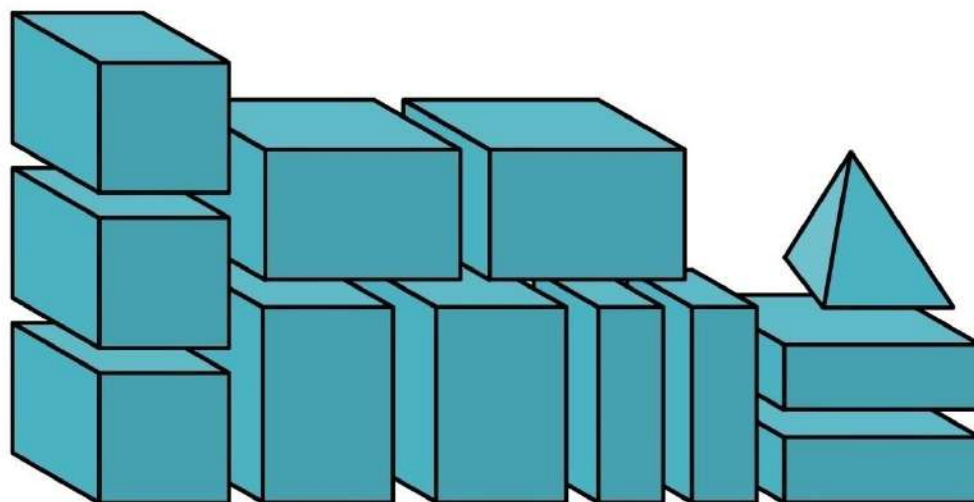

7.3. Конструирование (ребенку)

Неполная схема

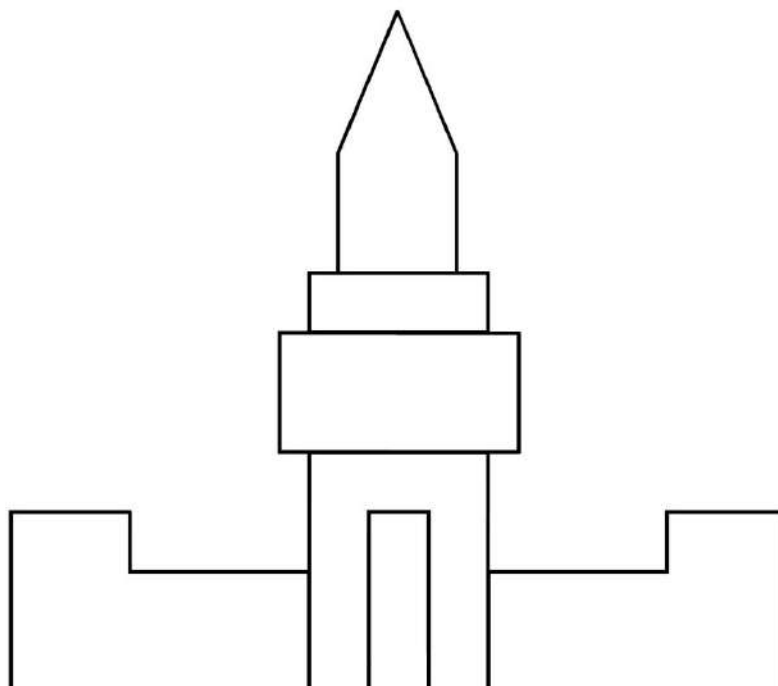
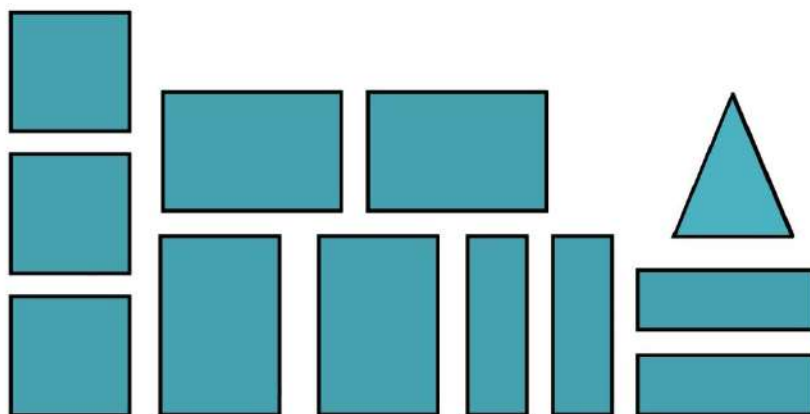

7.3. Конструирование (ребенку)

Полная схема

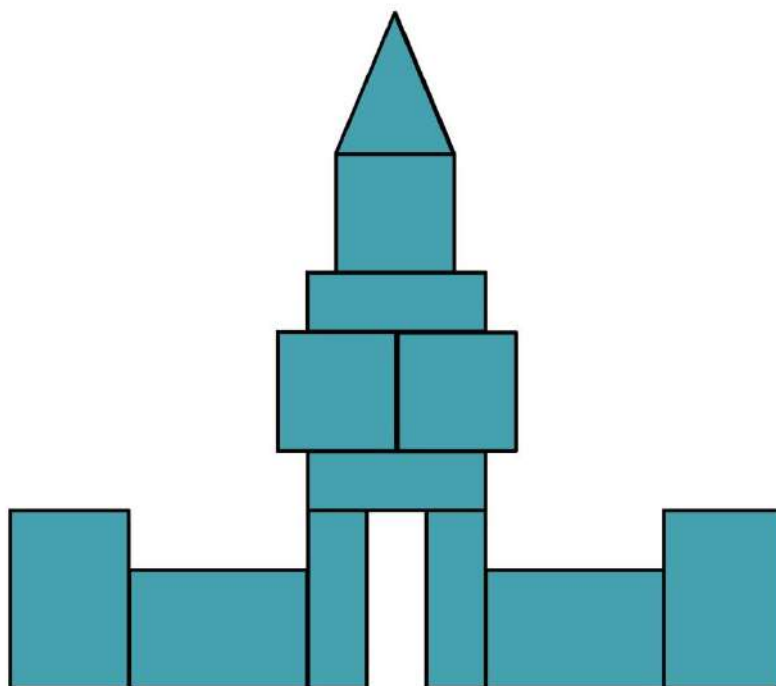

7.4. ФЭМИ

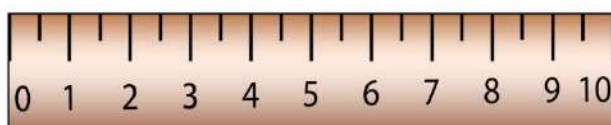
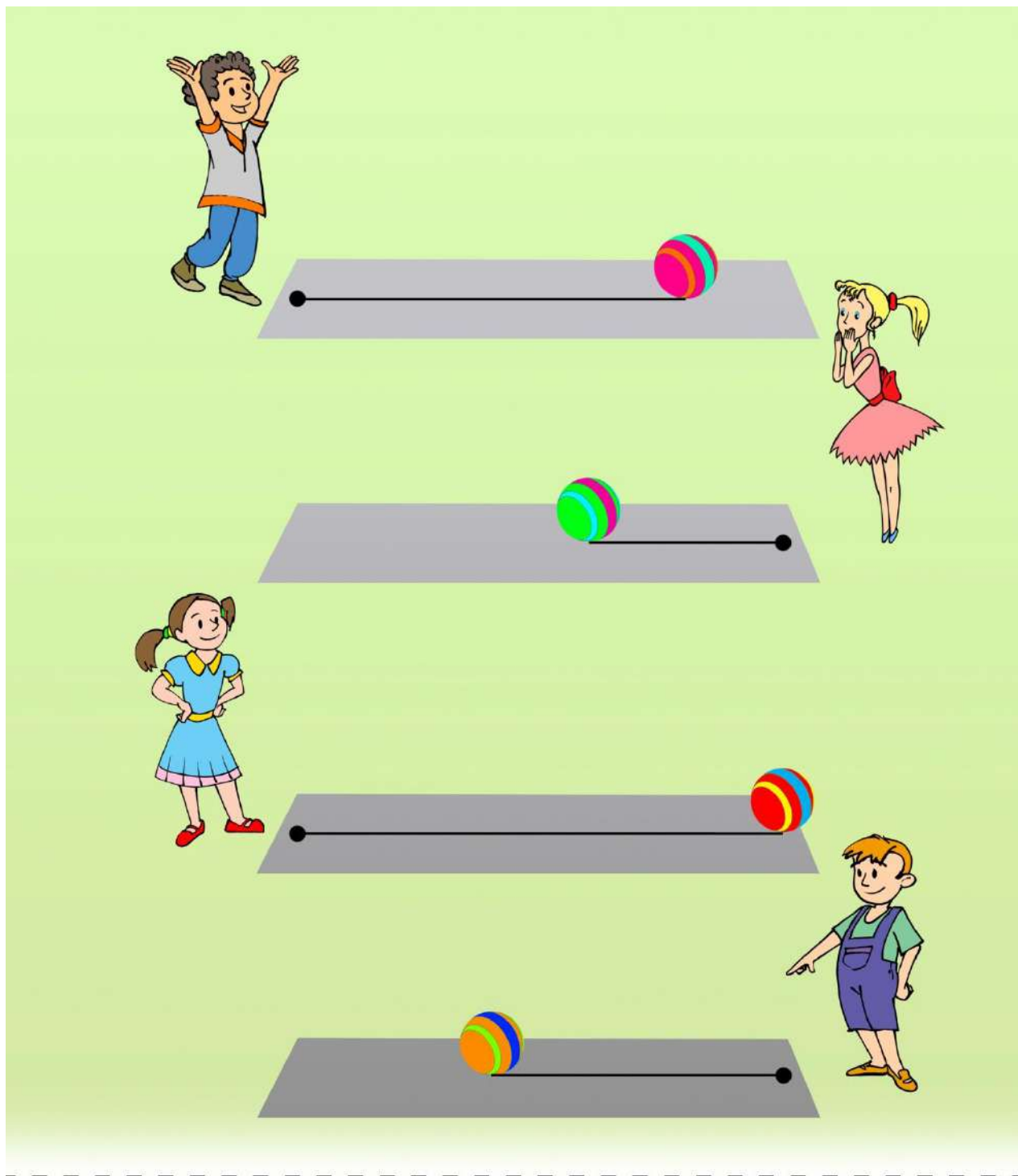

7.5. Сюжетная картинка «Осень»



КАРТА РАЗВИТИЯ

Исходные данные

Ф.И. ребенка		Дата:	
Возраст:		№ группы	
Показатели	Проявление		
I. Физическое развитие	Не сформирован	Находится в стадии формирования	Сформирован
1. Выполняет правильно все виды основных движений (ходьба, бег, прыжки, метание, лазание)			
2. Выполняет физические упражнения из разных исходных положений четко и ритмично, в заданном темпе, под музыку, по словесной инструкции			
3. Участвует в играх с элементами спорта			
5. Скорость бега на 10 м (с)			
6. Скорость бега на 30 м (с)			
7. Дальность броска набивного мяча весом 1 кг (см)			
8. Длина прыжка с места (см)			
9. Наклон туловища вперед из положения сидя (см)			
10. Сгибание рук в положении лёжа			
11. Дальность броска мешочка с песком вдаль правой рукой (м)			
12. Дальность броска мешочка с песком вдаль левой рукой (м)			
13. Продолжительность бега в медленном темпе (мин)			
14. Умеет перестраиваться в 3-4 колонны, в 2-3 круга на ходу, в 2 шеренги после расчета на первый-второй, соблюдает интервалы во время движения			
15. Может следить за правильной осанкой			

16. Применяет навыки личной гигиены (выполняет осознанно и самостоятельно)			
17. Применяет культурно-гигиенические навыки (может следить за своим внешним видом и т.д.)			
18. Сформированы представления о здоровом образе жизни			
II. Социально-коммуникативное развитие			
1. Самостоятельно одевается и раздевается, обувается и разувается, следит за чистотой одежды и обуви			
2. Поддерживает порядок в шкафчике с одеждой, на столе во время занятий и приема пищи.			
3. Выполняет обязанности дежурного по подготовке к образовательной деятельности, по столовой и уголку природы			
4. Организует сверстников для совместной деятельности или включается в уже осуществляемую деятельность			
5. Объясняет свои поступки, защищает свою точку зрения в разговоре со сверстниками			
6. При возникновении конфликта договаривается со сверстником, аргументируя свои предложения			
7. Знаком с Красной книгой, с отдельными представителями животного и растительного мира, занесенными в нее			
8. Имеет представление о таких явлениях природы, как гроза, гром, молния, радуга, ураган, знаком с правилами поведения человека в этих условиях			
9. Знает об устройстве улицы, о дорожном движении. Знаком с понятиями "площадь", "бульвар", "проспект"			
10. Знаком с дорожными знаками - предупреждающими, запрещающими и информационно-указательными			
11. Имеет представление о работе ГИБДД			
12. Умеет находить дорогу из дома в детский сад на схеме местности			
13. Имеет представление о том, что полезные и необходимые бытовые предметы при неумелом обращении могут причинить вред и стать причиной беды (электроприборы, газовая плита, инструменты, бытовые предметы)			
14. Знает правила безопасного обращения с бытовыми предметами			

15. Понимает необходимость соблюдать меры предосторожности, умеет оценивать свои возможности по преодолению опасности			
16. Умеет вести себя в ситуациях: "Один дома", "Потерялся", "Заблудился", умеет обращаться за помощью к взрослым			
17. Знает о работе МЧС, пожарной службы, службы скорой помощи, знает о работе пожарных, правилах поведения при пожаре, знает о том, что в случае необходимости взрослые звонят по телефонам "01", "02", "03"			
18. Называет свое имя, фамилию, возраст, домашний адрес, телефон.			
III. Художественно-эстетическое развитие			
1. Рисование. Точно передает характерные признаки предмета: очертания формы, пропорции, цвет			
2. Рисование. Рисунок содержит существенные и незначительные детали			
3. Рисование. В рисунке появляются элементы композиции			
4. Лепка. Лепит из целого куска пластического материала, моделируя форму кончиками пальцев			
5. Лепка. Использует разные способы лепки (пластический, конструктивный, комбинированный)			
6. Лепка. Создает изображения с натуры и по представлению, передавая характерные особенности знакомых предметов, пропорции частей и различия в величине деталей			
7. Конструирование. Использует детали с учетом их конструктивных свойств			
8. Конструирование. Соединяет две небольшие плоскости в одну			
9. Конструирование. Связывает между собой детали, поставленные на расстоянии			
10. Конструирование. Отбирает самостоятельно необходимые для постройки детали			
11. Конструирование. Самостоятельно восстанавливает неполно нарисованную схему и делает по ней построение геометрических фигур			
12. Аппликация. Аккуратно вырезает треугольники из квадрата, выкладывает по заданию и наклеивает на лист бумаги, выровняв по условной вертикальной линии			

13. Способен выразительно исполнять музыкальные произведения, используя интонацию, мимику, жесты и т. д.			
14. Различает разную по жанрам, стилям музыку			
15. Способен элементарно анализировать музыкальные формы, разную по жанрам и стилям музыку			
IV. Познавательное развитие			
1. При работе с формами предметов, расставляет их в правильном порядке.			
2. При работе с величиной предметов, составляет их в соответствии с требованиями			
3. Имеет представление о видах транспорта (наземный, подземный, воздушный, водный)			
4. Имеет представление о предметах, облегчающих труд людей на производстве (компьютер, роботы, станки и т.д.) об объектах, создающих комфорт и уют в помещении и на улице			
5. Имеет представление о существенных характеристиках предметов, о свойствах и качествах различных материалов			
6. Знает разнообразные способы обследования предметов (наложение, приложение, сравнение по количеству и т.д.)			
7.Имеет представление о дальнейшем обучении, элементарные знания о специфике школы, колледжа, вуза и т.д.			
8. Осведомлен в различных сферах человеческой деятельности (наука, искусство, производство и сфера услуг, сельское хозяйство), имеет представление об их значимости для его жизни, жизни его семьи, детского сада и общества в целом			
9. Имеет представление об элементах экономики (деньги, их история, значение для общества, бюджет семьи, разные уровни обеспеченности людей, необходимость помощи менее обеспеченным людям, благотворительность)			
10.Знает о Ю.А. Гагарине и других героях космоса. Знает о Российской армии			
11. Имеет элементарные представления об эволюции Земли (возникновение Земли, эволюция растительного и животного мира); месте человека в природном и социальном мире, происхождении и биологической обоснованности различных рас			

12. Имеет элементарные представления об истории человечества, через знакомство с произведениями искусства (живопись, скульптура, мифы и легенды народов мира			
13. Имеет представление о своей принадлежности к человеческому сообществу, о правах детей в мире (Декларация прав ребенка), об отечественных и международных организациях, занимающихся соблюдением прав ребенка			
14. Имеет представление об условиях жизни комнатных растений. Знаком со способами вегетативного размножения растений			
15. Знает о млекопитающих, земноводных и пресмыкающихся. Имеет представление о насекомых, знаком с особенностями их жизни (муравьи, пчелы, осы живут большими семьями, муравьи - в муравейниках, пчелы в ульях, дуплах и т.п.)			
16. Умеет различать по внешнему виду и правильно называть бабочек, жуков и др. Умеет сравнивать насекомых по способу передвижения (летают, прыгают, ползают)			
17. Умеет обобщать и систематизировать представления о временах года. Имеет представление о переходе веществ из твердого состояния в жидкое и наоборот. Знает о таких явлениях природы, как иней, град, туман.			
18. Умеет устанавливать причинно-следственные связи между природными явлениями (если исчезнут насекомые - опылители растений, то растения не дадут семян и др.)			
19. Решает простые арифметические задачи на числа первого десятка			
20. Объясняет производимые при решении задач действия			
21. Использует способы опосредованного измерения и сравнения объектов по величине			
22. Форма. Самостоятельно складывает предмет из геометрических фигур, ориентируясь на контурный рисунок			
23. Величина. Самостоятельно, по заданию вырезает заготовки и выкладывает последовательность по уменьшению			
V. Речевое развитие			
1.Обладает исполнительскими навыками (эмоциональность исполнения, естественность поведения, умение интонацией, жестом,			

мимикой передать свое отношение к содержанию литературной фразы)			
2. Различает литературные жанры: сказка, рассказ, стихотворение			
3. Испытывает сострадание и сочувствие к героям книги, отождествляет себя с любимым персонажем.			
4. Составляет рассказ по картинке, используя повествовательную и описательную формы			
5. Строит сложные предложения			
6. Использует многозначные слова			
7. Продолжение истории по сюжетной картинке включает оригинальное продолжение сюжета с появлением новых персонажей, представляет собой развернутый и детализированный рассказ			
8. Заинтересованно общается со взрослыми на предложенную тему			
VI. Игровая деятельность			
1. Организовывает совместные с другими детьми сюжетно-ролевые игры, договариваясь, распределяя роли, предлагая сюжеты игр и их варианты			
2. Делает некоторые недостающие для игры предметы (например, деньги, чеки, ценники, кошельки, пластиковые карты для игры «Супермаркет»)			
3. Расширяет состав ролей (например, «Пусть у бабушки будет еще один внук — Максим!»)			
4. Комбинирует тематические сюжеты в один сюжет (например, в супермаркете открылась аптека и др.), объединяет сюжетные линии в игре			
5. Выполняет разные роли в игре			

Результаты

Образовательные области	Не сформирован	Находится в стадии формирования	Сформирован
I. Физическое развитие	0	0	0
II. Социально-коммуникативное развитие	0	0	0
III. Художественно-эстетическое развитие	0	0	0
IV. Познавательное развитие	0	0	0
V. Речевое развитие	0	0	0
VI. Игровая деятельность	0	0	0